

# CyberPower®

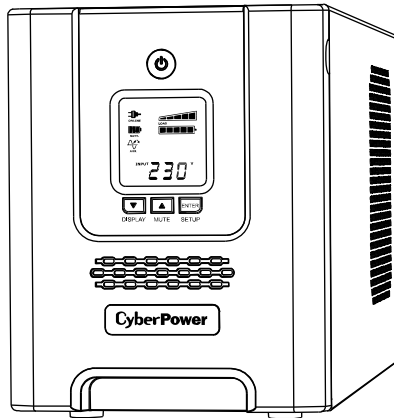

**PR2200ELCDSL / PR3000ELCDSL**  
**PR2200ELCDSXL / PR3000ELCDSXL**

## **User's Manual**

## IMPORTANT SAFETY INSTRUCTIONS

This manual contains important safety instructions. Please read and follow all instructions carefully during installation and operation of the unit. Read this manual thoroughly before attempting to unpack, install, or operate your UPS.

**CAUTION!** The UPS must be connected to a grounded AC power outlet with fuse or circuit breaker protection. **DO NOT** plug the UPS into an outlet that is not grounded. If you need to de-energize this equipment, turn off and unplug the UPS.

**CAUTION! DO NOT USE FOR MEDICAL OR LIFE SUPPORT EQUIPMENT!** CyberPower Systems does not sell products for life support or medical applications. **DO NOT** use in any circumstance that would affect the operation and safety of life support equipment, medical applications, or patient care.

**CAUTION!** Hazardous live parts inside can be energized by the battery even when the AC input power is disconnected.

**CAUTION!** To prevent the risk of fire or electric shock, install in a temperature and humidity controlled indoor area, free of conductive contaminants. (Please see specifications for acceptable temperature and humidity range).

**CAUTION!** To reduce the risk of electric shock, do not remove the cover, except to service the battery. There are no user serviceable parts inside, except for the battery.

**CAUTION!** To avoid electrical shock, turn off the unit and unplug it from the AC power source before servicing the battery or installing a computer component.

**CAUTION! DO NOT USE WITH OR NEAR AQUARIUMS!** To reduce the risk of fire, do not use with or near aquariums. Condensation from the aquarium can come in contact with metal electrical contacts and cause the machine to short out.

## INSTALLING YOUR UPS SYSTEM

### UNPACKING

The box should contain the following:

(1) UPS Unit x 1; (2) Emergency Power Off Cable (gray) x 1; (3) Serial Cable x 1; (4) USB Cable x 1 (5) User Manual x 1; (6) Function Setup Guide x 1; (7) Power cord x 4

\*PowerPanel® Business Edition software is available on our website. Please visit [www.cyberpower.com](http://www.cyberpower.com) and go to the Software Section for free download.

### OVERVIEW

The PR2200/3000ELCDSL, PR2200/3000ELCDSLX provides automatic voltage regulation for inconsistent utility power. The PR2200/3000ELCDSL, PR2200/3000ELCDSLX features 405 Joules of surge protection, and provides battery backup during power outages. The PR2200/3000ELCDSL, PR2200/3000ELCDSLX ensures consistent power to your computer system and its included software will automatically save your open files and shut down your computer system during a utility power loss.

### HOW TO DETERMINE THE POWER REQUIREMENTS OF YOUR EQUIPMENT

1. Make sure that the total Volt-Amp (VA) requirements of your computer, monitor, and peripheral equipment does not exceed 2200VA/3000VA.
2. Ensure that the equipment plugged into the battery power-supplied/surge outlets does not exceed the UPS unit's rated capacity (2200VA/1980W for PR2200ELCDSL/PR2200ELCDSLX, 3000VA/2700W for PR3000ELCDSL/PR3000ELCDSLX). If the rated unit capacities are exceeded, an overload condition may occur and cause the UPS unit to shut down or the circuit breaker to trip.

## BASIC OPERATION

### DESCRIPTION

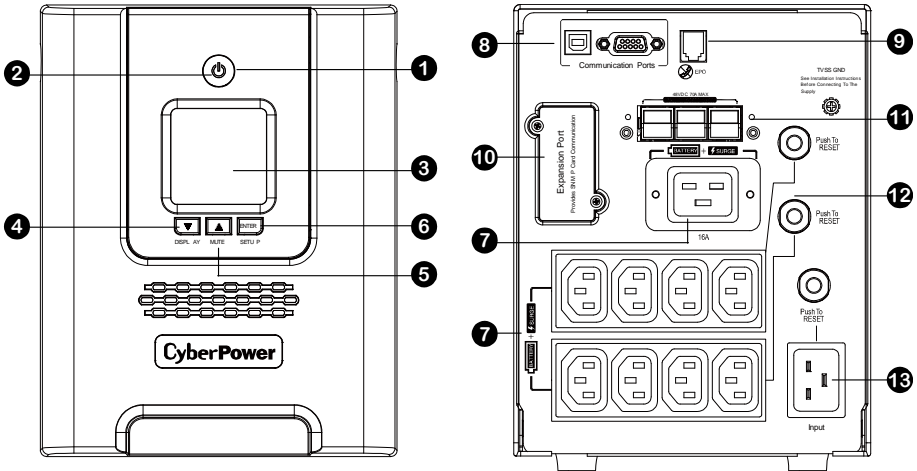

#### 1. Power Switch

Used as the master on/off switch for equipment connected to the battery power supplied outlets.

#### 2. Power On Indicator

This LED is illuminated when the utility power is normal and the UPS outlets are providing power, free of surges and spikes.

#### 3. LCD Module Display

Intelligent LCD display shows all the UPS information using icons and messages. For more information please review the "Definitions for Illuminated LCD Indicators" section below.

#### 4. Down/Display Button

The button can be used to select the LCD display contents including Input Voltage, Output Voltage, and Estimated Run Time. Short press the button to scroll down the function menu. Pressing the button for 2 seconds will keep the LCD display always on or turn the LCD display off while in AC/Utility power mode. For more information about the Down/Display Button, please refer to the *Function Setup Guide*.

#### 5. Up/Mute Button

Short press the button to scroll up the function menu. Holding the button for more than 2 seconds will silence the alarm. For more information about the Up/Mute Button, please refer to the *Function Setup Guide*.

#### 6. Enter/Setup Button

Press the button for 2 seconds to enter the setup menu and then select the functions for configuration. For more information about the Enter/Setup Button, please refer to the *Function Setup Guide*.

#### 7. Battery and Surge Protected Outlets

The unit has nine battery powered/surge suppression outlets for connected equipment to ensure

temporary uninterrupted operation of your equipment during a power failure. (DO NOT plug a laser printer, paper shredder, copier, space heater, vacuum, sump pump or other large electrical devices into the "Battery and Surge Protected Outlets". The power demands of these devices may overload and damage the unit.)

**8. Serial / USB Ports to PC**

The Serial and USB ports allow connection and communication between the computer and the UPS unit. Note: Only one port can be used at a time.

**9. EPO Port**

Use the provided gray EPO cable to connect to a provided EPO contact switch. Follow the appropriate circuit diagram to the right to wire the cable to your EPO configuration. The EPO remote switch is a switch installed in an outside area, connected to the unit via the Emergency Power Off cable. In case of an emergency, it can be used to immediately cut-off power from the UPS.

**OPTION 1: USER SUPPLIED NORMALLY CLOSED SWITCH**

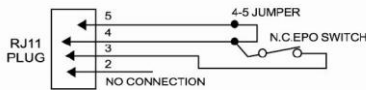

**OPTION 2: USER SUPPLIED NORMALLY OPEN SWITCH**

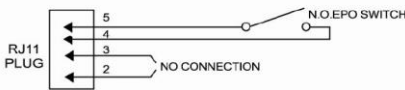

**10. SNMP/HTTP Network Slot**

Remove the cover panel to install an optional RMCARD to remotely monitor and manage your UPS over a network.

**11. Extended Battery Module Connector (Except for PR2200ELCDSL/PR3000ELCDSL)**

Use to connect optional CyberPower external battery pack (BP48VPT01) for extended runtime.

**12. Circuit Breaker**

Located on the back of the UPS, the circuit breaker provides overload and fault protection.

**13. AC Input**

Connect the AC power cord to a properly wired and grounded outlet.

**HARDWARE INSTALLATION GUIDE**

1. Your new UPS may be used immediately upon receipt. However, recharging the battery for at least 8 hours is recommended to ensure that the battery's maximum charge capacity is achieved. Charge loss may occur during shipping and storage. To recharge the battery, simply leave the unit plugged into an AC outlet. The unit will charge in both the on and off position.

**Note: This UPS is designed with a safety feature to keep the system from being turned on during shipment. The first time you turn the UPS on, you will need to have it connected to AC power or it will not power up.**

2. If you will use the software, connect the USB cable to the USB port on the UPS.
3. With the UPS unit off and unplugged, connect the computer, monitor, and any externally powered data storage device (Zip drive, Jazz drive, Tape drive, etc. into the battery power supplied outlets. **DO NOT** plug a laser printer, copier, space heater, vacuum, paper shredder or other large electrical device into the battery power supplied outlets. The power demands of these devices will

- overload and possibly damage the unit.
4. Plug the UPS into a 2 pole, 3 wire grounded receptacle (wall outlet). Make sure the wall branch outlet is protected by a fuse or circuit breaker and does not service equipment with large electrical demands (e.g. air conditioner, refrigerator, copier, etc. Avoid using extension cords.
  5. Depress the power switch to turn the unit on. The power on indicator light will illuminate and the unit will "beep".
  6. If an overload is detected, an audible alarm will sound and the unit will emit one long beep. To correct this, turn the UPS off and unplug at least one piece of equipment from the battery power supplied outlets. Wait 10 seconds. Make sure the circuit breaker is depressed and then turn the UPS on.
  7. Your UPS is equipped with an auto-charge feature. When the UPS is plugged into an AC outlet, the battery will automatically recharge.
  8. To maintain optimal battery charge, leave the UPS plugged into an AC outlet at all times.
  9. To store your UPS for an extended period, cover it and store with the battery fully charged. Recharge the battery every three months to ensure battery life.

## CYBERPOWER GREENPOWER UPS™ TECHNOLOGY

### CyberPower's Green Commitment

CyberPower is dedicated to the development of green products, and has adopted Green practices throughout its business, including: membership in Climate Savers Computing Initiative (CSCI), accordance with the Restriction on Hazardous Substances (RoHS), Waste Electrical and Electronic Equipment (WEEE) protocols, as well as ISO 14001 and IECQ QC080000. CyberPower pledges to provide the advanced energy solution for the environment and become a leading eco-friendly organization in the UPS industry.



### Reduce Energy Cost with GreenPower UPS™ Technology

CyberPower's goal is not only to provide eco-friendly products but also to bring the best value for consumers. The advanced energy-saving design improves the operating efficiency and eliminates waste energy consumption. As a result, consumers will enjoy significant energy cost savings with the adoption of **GreenPower UPS™** technology.

## BATTERY REPLACEMENT

**CAUTION!** Read and follow the **IMPORTANT SAFETY INSTRUCTIONS** before servicing the battery. **Service the battery under the supervision of personnel knowledgeable of batteries and their precautions.**

**CAUTION!** When replacing batteries, replace with the same type and number of batteries or battery packs.

**CAUTION!** Use only the specified type of battery. See your dealer for replacement batteries.

**CAUTION!** The battery may present the risk of electrical shock. Do not dispose of batteries in a fire, as they may explode. Follow all local ordinances regarding proper disposal of batteries.

**CAUTION!** Do not open or mutilate the batteries. Released electrolyte is harmful to the skin and eyes and may be toxic.

**CAUTION!** A battery can present a high risk of short circuit current and electrical shock. Take the following precautions before replacing the battery:

1. Remove all watches, rings or other metal objects.
2. Only use tools with insulated handles.
3. **DO NOT** lay tools or other metal parts on top of battery or any battery terminals.
4. Disconnect the charging source prior to connecting or disconnecting battery terminals.
5. Wear rubber gloves and boots.
6. Determine if the battery is inadvertently grounded. If inadvertently grounded, remove source of ground. **CONTACT WITH A GROUNDED BATTERY CAN RESULT IN ELECTRICAL**

**SHOCK!** The likelihood of such shock will be reduced if such grounds are removed during installation and maintenance (applicable to a UPS and a remote battery supply not having a grounded circuit)

**CAUTION - RISK OF EXPLOSION IF BATTERY IS REPLACED BY AN INCORRECT TYPE. DISPOSE OF USED BATTERIES ACCORDING TO THE INSTRUCTIONS.**

**BATTERY REPLACEMENT PROCEDURE:**

1. Turn off and unplug all connected equipment.
2. Turn the UPS off and unplug it from the AC power source.
3. Remove the front panel of the UPS.
4. Remove two screws from the battery compartment cover and slide the cover completely off of the unit.
5. Remove the batteries from the compartment.
6. Disconnect the battery wires from the batteries.
7. Install the replace batteries by connecting the red wire (+) and black wire (-) to the same color connectors from the battery pack.
8. Put the batteries back into the compartment.
9. Re-install the battery compartment cover and tighten the retaining screws.
10. Put the front panel back on the UPS.
11. Connect to AC power and charge the new batteries for up to 16 hours to insure a full charge.

**REMINDER:** Batteries are considered HAZARDOUS WASTE and must be disposed of properly. Almost any retailer that sells lead-acid batteries collects used batteries for recycling.

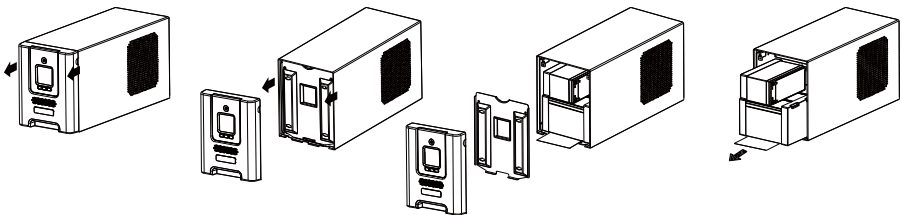

## DEFINITIONS FOR ILLUMINATED LCD INDICATORS

1. **ONLINE:** The UPS is supplying utility power to connected equipment.
2. **BATTERY:** During a severe brownout or blackout, this icon appears and an alarm sounds (two short beeps followed by a pause) to indicate the UPS is operating from its internal batteries. During a prolonged brownout or blackout, the alarm will beep rapidly every 1/2 second (and the BATT.CAPACITY meter shows one 20% capacity segment shaded. The capacity depends on how much load added and the runtime left.) to indicate the UPS's batteries are nearly out of power. You should save files and turn off your equipment immediately or allow the software to shut the system down.

3. **Energy-Saving:** The UPS in energy-saving bypass mode. When the utility power is normal and the battery is fully charged, the UPS will go into energy-saving bypass mode automatically. See "CyberPower GreenPower UPSTM Technology" section for more information.

4. **LOAD capacity / Sensitivity setup:** This meter displays the approximate output load level (in 20% increments) of the UPS battery outlets. It can also be sensitivity setup meter if you are in Setup mode. It is to control the sensitivity of the UPS to switch to Battery Mode by selecting UPS shutdown voltage range. When the sensitivity is increased, the UPS will switch to Battery Mode with less input power variation.

5. **BATTERY capacity:** This meter displays the approximate charge level (in 20% increments) of the UPS's internal battery. During a blackout or severe brownout, the UPS switches to battery power, the BATTERY icon appears, and the charge level decreases.

6. **FAULT:** This icon appears if there is a problem with the UPS. Press the POWER button to turn off the UPS.

**F01:** Battery Mode or AC/Utility Power Mode Overload fault (Shut off non-essential equipment. If this solves the overload problem, the UPS will transfer to normal operation.)

**F02:** Battery Output Short fault (The connected equipment may have problems, please remove them and check again.)

**F03:** Charger Fault (Contact CyberPower Systems for support.)

**F04:** Internal Fault (Contact CyberPower Systems for support.)

**F05:** Fan Abnormal (Contact CyberPower Systems for support.)

7. **OVER LOAD:** This icon appears and an alarm sounds to indicate the battery-supplied outlets are overloaded. To clear the overload, unplug some of your equipment from the battery-supplied outlets until the icon turns off and the alarm stops.

8. **SCHEDULE:** Users can setup the schedule to turn on and shut down the computer and UPS through PowerPanel® Personal Edition software. The LCD display will show how much time is left before the UPS will turn back on or shut down.

9. **ESTIMATED RUNTIME:** This displays the run time estimate of the UPS with current battery capacity and load.

10. **OUTPUT meter:** This meter measure, in real time, the AC voltage that the UPS system is providing to the computer, such as normal AC line mode, AVR mode, and battery backup mode. (Note: The OUTPUT meter shows the status of the battery backup outlets in terms of load, frequency, and voltage.)

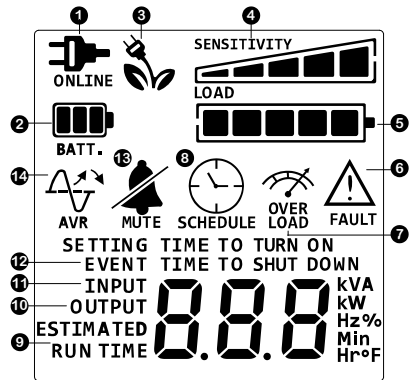

11. **INPUT meter:** This meter measures the AC voltage that the UPS system is receiving from the utility wall outlet. The UPS is designed, through the use of automatic voltage regulation, to continuously correct output voltage to connected equipment to a safe voltage output range. In the event of a complete power loss, severe brownout, or over-voltage, the UPS relies on its internal battery to supply consistent output voltage. The INPUT voltage meter can be used as a diagnostic tool to identify poor-quality input power.
12. **EVENT:** This meter records the number of power outages.
13. **MUTE:** This icon appears whenever the UPS is in silent mode. The alarm does not beep during silent mode until the battery reaches low capacity.
14. **AVR (Automatic Voltage Regulation):** This icon appears whenever your UPS is automatically correcting low AC line voltage without using battery power. This is a normal, automatic operation of your UPS, and no action is required on your part.

**For more information about functions setup, please refer to the *Function Setup Guide*.**



## TECHNICAL SPECIFICATIONS

|                                       |  |                                |
|---------------------------------------|--|--------------------------------|
| <b>Model</b>                          | PR2200ELCDSL<br>PR2200ELCDSLXL   | PR3000ELCDSL<br>PR3000ELCDSLXL |
| Capacity (VA)                         | 2200VA/1980W   | 3000VA/2700W                   |
| <b>Input</b>                          |  |                                |
| Frequency Range                       | 50/60Hz +/-3 Hz (Auto Sensing)   |                                |
| AVR Function                          | Yes  |                                |
| <b>Output</b>                         |  |                                |
| On Battery Output Voltage             | 230Vac +/-10%  |                                |
| On Battery Output Frequency           | 50/60Hz +/-1%  |                                |
| Overload Protection                   | On Utility: Circuit Breaker & Internal Current Protection<br>On Battery: Internal Current Limiting |                                |
| <b>Surge Protection</b>               |  |                                |
| Lightning / Surge Protection          | Yes  |                                |
| Operating Temperature                 | +32°F to 104°F ( 0°C to 40°C )   |                                |
| <b>Physical</b>                       |  |                                |
| Total # of UPS outlets                | IEC x 9  |                                |
| Maximum Dimensions(LxWxH)             | 221 x 170 x 432 mm   |                                |
| Weight (kg)                           | 23.3   | 24.5                           |
| <b>Battery</b>                        |  |                                |
| Battery                               | Sealed Maintenance Free Lead Acid Battery  |                                |
| Typical Recharge Time                 | 8 hours  |                                |
| Charging Current(Max.)                | 1A   |                                |
| User Replaceable                      | Yes  |                                |
| <b>Status Indicators</b>              |  |                                |
| Indicators                            | Power On, LCD Display, Online, On Battery, Fault, Replace Battery                                  |                                |
| Audible Alarms                        | On Battery, Low Battery, Overload  |                                |
| <b>Communication</b>                  |  |                                |
| PowerPanel® Business Edition Software | Windows 10/8/7/Vista/XP/2000/Server 2003, Linux  |                                |
| <b>Management</b>                     |  |                                |
| Self -Test                            | Yes  |                                |
| Auto-Charger                          | Yes  |                                |
| Auto-Restart                          | Yes  |                                |
| USB interface                         | Yes  |                                |
| Expansion Port                        | Yes  |                                |
| EPO Port                              | Yes  |                                |
| <b>Certifications</b>                 |  |                                |
| Certifications                        | CE   |                                |

## TROUBLESHOOTING

| Problem   | Possible Cause  | Solution  |
|---|---|---|
| Circuit breaker button is projecting from the back of the unit. | Circuit breaker has tripped due to an overload.                                   | Turn the UPS off and unplug at least one piece of equipment. Wait 10 seconds, reset the circuit breaker by depressing the button, and then turn the UPS on. |
| The UPS does not perform expected runtime.                      | Battery not fully charged.  | Recharge the battery by leaving the UPS plugged in.   |
|   | Battery is slightly worn out.   | Contact CyberPower Systems about replacement batteries at <a href="mailto:support@cpsww.eu">support@cpsww.eu</a>  |
| The UPS will not turn on.                                       | The on/off switch is designed to prevent damage by rapidly turning it off and on. | Turn the UPS off. Wait 10 seconds and then turn the UPS on.   |
|   | The battery is worn out.  | Contact CyberPower Systems about replacement batteries at <a href="mailto:support@cpsww.eu">support@cpsww.eu</a>  |
|   | Mechanical problem.   | Contact CyberPower Systems at <a href="mailto:support@cpsww.eu">support@cpsww.eu</a>  |
| PowerPanel® Business Edition is inactive.                       | The USB cable is not connected.   | Connect the USB cable to the UPS unit and an open serial port on the back of the computer. You must use the cable that came with the unit.                  |
|   | The unit is not providing battery power.  | Shutdown your computer and turn the UPS off. Wait 10 seconds and turn the UPS back on. This should reset the unit.  |
| The fault LED is illuminated.                                   | Overload  | Remove excessive load and restart the UPS.  |
|   | Output Short  | Contact CyberPower Systems at <a href="mailto:support@cpsww.eu">support@cpsww.eu</a>  |
|   | Battery Overcharge  | Contact CyberPower Systems at <a href="mailto:support@cpsww.eu">support@cpsww.eu</a>  |
|   | Over Temperature  | Contact CyberPower Systems at <a href="mailto:support@cpsww.eu">support@cpsww.eu</a>  |

Additional troubleshooting information can be found at [www.cpsww.eu](http://www.cpsww.eu)

For more information, visit [www.cpsww.eu](http://www.cpsww.eu) or contact

**Cyber Power Systems, Inc.**

E-MAIL: [sales@cpsww.eu](mailto:sales@cpsww.eu)

All rights reserved. Reproduction without permission is prohibi

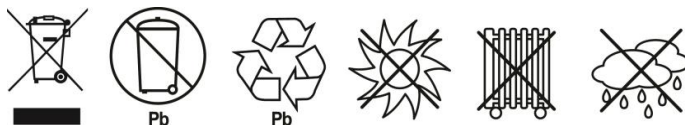

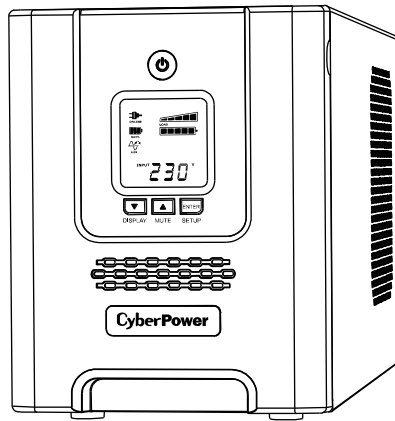

**PR2200ELCDSL / PR3000ELCDSL  
PR2200ELCDSLXL / PR3000ELCDSLXL**

**Bedienungsanleitung**

## WICHTIGE SICHERHEITSHINWEISE

In dieser Anleitung finden Sie wichtige Hinweise, denen Sie bei der Installation und Wartung der USV und der Batterien befolgen sollten! Bitte lesen Sie die Anleitung vollständig durch, bevor Sie das System auspacken, installieren und in Betrieb nehmen. Folgen Sie den beschriebenen Anweisungen sorgfältig während der Installation und des Betriebes der USV.

**ACHTUNG!** Diese USV muss an einen geerdeten Stromkreis angeschlossen werden, der mit einer Sicherung oder einem Stromkreisunterbrecher abgesichert ist. Schließen Sie die USV keinesfalls an einen Stromkreis an, der nicht geerdet ist. Wenn Sie dieses System entladen müssen, trennen Sie die USV vom Stromkreis und schalten Sie sie aus.

**ACHTUNG! NUTZEN SIE DIESE USV KEINESFALLS FÜR MEDIZINISCHE ODER LEBENSERHALTENDE GERÄTE!** CyberPower verkauft keine Geräte für medizinische oder lebenserhaltende Anwendungen. Nutzen Sie diese USVs unter keinen Umständen bei Geräten, die in irgendeiner Form lebenserhaltende oder medizinische Systeme oder Patientenpflege unterstützen.

**ACHTUNG!** Die Batterien in der USV versorgen im Innern der USV Teile mit gefährlicher Spannung, auch wenn das Geräte nicht an einen Stromkreis angeschlossen ist.

**ACHTUNG!** Um Feuer und Stromschläge zu vermeiden, installieren Sie die USV in trockenen Innenräumen ohne Kontakt zu stromleitenden Geräten oder Oberflächen. (Bitte beachten Sie die Hinweise für die Vorgaben zu Temperatur- und Luftfeuchte).

**ACHTUNG!** Um das Risiko für elektrische Schläge zu verringern, öffnen Sie keinesfalls die USV. Bis auf die Batterie befinden sich keine zu wartenden Teile in der USV. Öffnen Sie nur die Batterie-Abdeckung um die Batterie zu warten.

**ACHTUNG!** Um elektrische Schläge zu vermeiden, schalten Sie die USV ab und trennen Sie sie vom Stromkreis, bevor Sie die Batterie warten.

**ACHTUNG! NICHT IN DER NÄHE VON AQUARIEN AUFSTELLEN!** Um die Gefahr von Kurzschlüssen zu vermeiden, stellen Sie die USV nicht in der Nähe von Aquarien auf.

Kondensierendes Wasser könnte mit metallischen oder elektrischen Teilen zusammenkommen und einen Kurzschluss verursachen.

**USV IM BETRIEB KEINEN ERSCHÜTTERUNGEN AUSSETZEN!** Um die Gefahr von Feuer oder elektrischen Schlägen zu vermeiden, darf die USV nicht in Transportmitteln wie zB. Flugzeugen oder Schiffen verwendet werden. Innerhalb der USV können physikalische Schläge, starkes Ruckeln oder Vibrationen sowie eine feuchte Umgebung einen Kurzschluss verursachen.

## INSTALLATION IHRER USV

### AUSPACKEN

Der Karton sollte folgende Teile beinhalten:

(1) eine USV; (2) ein Emergency Power Off Kabel (grau); (3) ein serielles Kabel; (4) ein USB-Kabel; (5) eine Bedienungsanleitung; (6) Anleitung Setup Einstellungen; (7) vier Stromkabel

Die PowerPanel® Business Edition-Software finden Sie auf unserer Website. Bitte besuchen Sie [www.cyberpower.com](http://www.cyberpower.com) und gehen Sie zum kostenlosen Download in den Software-Bereich.

### ÜBERBLICK

Die PR2200/3000ELCDSL, PR2200/3000ELCDSL hat eine automatische Spannungsregulierung bei instabiler Versorgungsspannung. Die PR2200/3000ELCDSL, PR2200/3000ELCDSL bietet einen Überspannungsschutz von 405 Joule und schaltet bei Stromausfall auf batterie-gepufferte Stromversorgung um. Die PR2200/3000ELCDSL, PR2200/3000ELCDSL liefert konstanten Strom für

Ihren Computer und kann mit der mitgelieferten Software Ihren Computer im Falle eine Stromausfalles geregelt herunter fahren.

## **WIE SIE DEN STROMBEDARF IHRER GERÄTE ERMITTELN**

1. Stellen Sie sicher, dass der gesamte Volt-Amp (VA) Bedarf Ihres Computers, Monitors und Peripheriegeräte 2200VA/3000VA nicht übersteigen.
2. Stellen Sie sicher, dass die an die USV angeschlossenen Geräte insgesamt nicht die angegebene Kapazität Ihrer USV übersteigt. (2200VA/1980W für for PR2200ELCDSL/PR2200ELCDSLXL, 3000VA/2700W für for PR3000ELCDSL/PR3000ELCDSLXL). Sollte die angegebene Kapazität überschritten werden, schaltet die USV wegen Überlast automatisch ab und der Stromkreisunterbrecher spricht an.

## GRUNDFUNKTIONEN

### **Beschreibung**

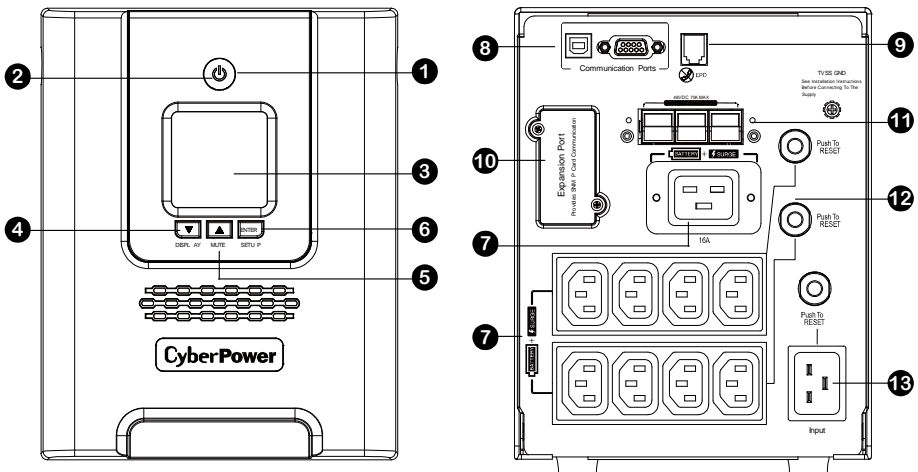

#### **1. Netzschalter**

Haupt-Ein-/Ausschalter für die angeschlossenen Geräte.

#### **2. Funktionsanzeige**

Diese LED ist unterhalb des Netzschalters und leuchtet auf, wenn das Gerät eingeschaltet und an den Ausgängen keine Störungen anliegen.

#### **3. LCD-Anzeige**

Mikroprozessorgesteuertes und hintergrundbeleuchtetes High-Resolution-LCD, das alle Informationen der USV mittels Piktogrammen und Texten anzeigt. Für die detaillierte Beschreibung beachten Sie bitte die Angaben unter „ERKLÄRUNG DER LCD-ANZEIGE“.

#### **4. Herunter-/Display-Taste**

Die Taste dient zur Auswahl der LCD-Anzeige von Eingangsspannung, Ausgangsspannung und der verbleibenden Batterielaufzeit. Kurzer Tastendruck: Herunterscrollen des Funktionsmenüs.

Drücken der Taste 2 Sekunden: Das Display wird auf Immer an (Always-On) geschaltet. Befindet sich die USV im Netzbetrieb wird das Display damit ein/ausgeschaltet.

Weitere Informationen zu den Funktionsmenüs finden Sie im beiliegenden *Function Setup Guide*.

### 5. Hoch-/Stumm-Taste

Ein kurzer Druck auf die Taste scrollt das Funktionsmenü der USV herauf. Mit Druck der Taste für 2 Sekunden wird der Alarm stummgeschaltet.

Weitere Informationen zur Hoch-/Stumm-Taste finden Sie im beiliegenden *Function Setup Guide*.

### 6. Enter/Setup Taste

Drücken der Taste für 2 Sekunden öffnet das Setup-Menü und ermöglicht die Auswahl der Optionen zur Konfiguration der USV.

Weitere Informationen zur Enter-/Setup-Taste finden Sie im beiliegenden *Function Setup Guide*.

### 7. Batterie- und Überspannungsschutz gesicherte Steckdosen

Diese USV verfügt über neun Batterie-gepufferte und gegen Überspannung gesicherte Ausgänge mit denen die angeschlossenen Verbraucher bei Störungen und Stromausfall vorübergehend versorgt werden.

### 8. Serieller/USB PC-Anschluss

Dieser Anschluss ermöglicht eine Verbindung an einen PC über eine Serieller/USB-Schnittstelle.

HINWEIS: Es kann nur ein Anschluss zur Kommunikation und der Steuerung der USV genutzt werden

### 9. EPO Port

Zur Nutzung verwenden Sie das beiliegenden grau EPO Kabel. Befolgen Sie die Installation entsprechend dem Diagramm. Der EPO Schalter sollte entfernt der USV Zone platziert werden. Im Falle eines Notfalls lassen sich somit die von der USV versorgten Geräte sofort von der Energieversorgung trennen

OPTION 1: USER SUPPLIED NORMALLY CLOSED SWITCH

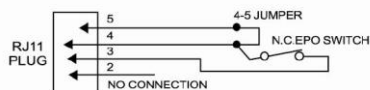

OPTION 2: USER SUPPLIED NORMALLY OPEN SWITCH



### 10. SNMP/HTTP Netzwerkschacht

Entfernen Sie die Abdeckung zur Installation der optionalen RMCARD zur Fenstersteuerung und erweiterten Management der USV über das Netzwerk.

### 11. Anschluss für externes Batteriemodul (außer PR2200ELCDSL / PR3000ELCDSL)

Dient zum Anschließen eines optionalen externen CyberPower-Batteriemoduls (BP48VPT01) für eine längere Laufzeit.

### 12. Sicherungsschalter

Auf der Rückseite befindet sich der Sicherungsautomat zum Schutz bei Überlast oder Fehlfunktion.

### 13. Stromanschluss

Schließen Sie die USV mit dem Anschlusskabel an eine ordnungsgemäße und geerdete Steckdose an.

## INSTALLIEREN DER USV

1. Sie können Ihre neue USV gleich nach dem Erhalt nutzen. Zuvor empfehlen wir Ihnen jedoch, die Batterien für mindestens acht Stunden aufzuladen, um sicher zu stellen, dass die Batterie ihre maximale Kapazität erreicht hat. Während des Transportes oder der Lagerung kann es zu teilweiser Entladung gekommen sein. Um die Batterien aufzuladen, schließen Sie die USV einfach an Ihr Stromnetz an. Das Aufladen der Batterien erfolgt auch, wenn das Gerät abgeschaltet ist. Hinweis: Diese USV verfügen über ein Schutzsystem das ein Einschalten beim Transport verhindert. Zum ersten Einschalten muss die USV mit dem Netzkabel an das Stromnetz angeschlossen werden.
2. Wenn Sie die mitgelieferte Software nutzen möchten, verbinden Sie USV und PC mit dem mitgelieferten USB-Kabel.
3. Schließen Sie alle externen Geräte, wie Computer, Monitor oder externe Datenspeichergeräte, an die Batterie-gepufferten Steckdosen der USV an, wenn diese ausgeschaltet und selbst nicht angeschlossen sind. Schließen Sie KEINESFALLS Laser-Drucker, Kopierer, Heizlüfter, Staubsauger, Aktenvernichter oder große elektrische Stromverbraucher an die USV an. Die Leistung dieser Geräte übersteigt die verfügbare Abgabeleistung der USV und führt unter Umständen zu Beschädigungen der USV.
4. Schließen Sie die USV an eine vorschriftsgemäß angeschlossene und geerdete Steckdose an. Stellen Sie sicher, dass die Leitung über einen geeigneten Sicherungsschutz verfügt und dass an dieser Steckdose keine weiteren großen Verbraucher, wie z.B. Heizlüfter oder Staubsauger, angeschlossen sind.
5. Betätigen Sie den Einschaltknopf, um die USV einzuschalten. Die Kontroll-LED leuchtet auf und das Gerät gibt ein kurzes akustisches Signal ab.
6. Ist eine Überlast an die USV angeschlossen ertönt ein langanhaltendes akustisches Signal. Schalten Sie die USV ab und warten Sie nach dem Entfernen von mindestens einem Verbraucher 10 Sekunden bevor Sie die USV wieder einschalten. Überprüfen Sie den Stromkreis-Unterbrecher, und re-aktivieren Sie diesen, falls er angesprochen haben sollte.
7. Ihre USV ist mit einer automatischen Lade-Kontrolle versehen. Sobald die USV selbst an ein Stromnetz angeschlossen ist, beginnt Sie automatisch die Batterien zu laden, auch wenn das Gerät selbst nicht eingeschaltet ist.
8. Um eine optimale Ladung der Batterien aufrecht zu erhalten, lassen Sie die USV ständig an Ihr Stromnetz angeschlossen.
9. Sollten Sie die USV über einen längeren Zeitraum nicht nutzen, lagern Sie diese mit voll aufgeladenen Batterien und laden Sie diese in einem Abstand von ca. drei Monaten immer wieder auf, um die Batterien vor Schaden zu bewahren.

## CYBERPOWER GREENPOWER USV TECHNOLOGIE

### CyberPower's Green-IT Engagement

CyberPower engagiert sich bei der Entwicklung von Green-IT Produkten und bringt im gesamten Produktions- und Geschäftsumfeld Green-IT Technologien zum Einsatz, was auch durch die Mitgliedschaft der Climate Savers Computing Initiative (CSCI), der Einhaltung zur Reduktion gefährlicher Stoffe (RoHS), der Entsorgungsrichtlinien für elektrischen und elektronischen Schrott (WEEE), wie auch der Zertifizierung nach ISO 14001 und IECQ QC080000 zum Ausdruck kommt. CyberPower versichert, fortschrittliche und umweltschonende Produkte zu fertigen, um so zu einem der führenden umweltfreundlichen Unternehmen in der USV-Industrie zu werden.



## **Reduzierung der Energiekosten mittels der GreenPower UPS™ Technologie**

CyberPower's Ziel ist es nicht nur umweltfreundliche Geräte herzustellen, sondern auch dem Anwender die besten Vorteile zu verschaffen. Das fortschrittliche Energie-Spar-Design optimiert die Effizienz und verhindert die Energieverschwendung. Als Resultat wird der Anwender durch die Nutzung der **GreenPower UPS™** Technologie mit erheblichen Energiekosteneinsparungen belohnt.

## **BATTERIEAUSTAUSCH**

**ACHTUNG!** Lesen und befolgen Sie unbedingt die WICHTIGEN SICHERHEITSANWEISUNGEN bevor Sie die Batterien warten bzw. wechseln. **Tun Sie dies nur unter Aufsicht und nach Anweisung von qualifizierten Fachleuten.**

**ACHTUNG!** Beim Ersetzen der Batterien nur mit der gleichen Art und Anzahl der Batterien oder Akkus ersetzen.

**ACHTUNG!** Nutzen Sie ausschließlich die vorgeschriebenen Batterien. Wenden Sie sich diesbezüglich ggfls. an Ihren Händler.

**ACHTUNG!** Im Umgang mit Batterien besteht die Gefahr eines elektrischen Schlages. Werfen Sie die Batterien auf keinen Fall in ein Feuer, da sie explodieren könnten. Befolgen Sie die örtlichen Vorschriften für eine ordentliche Entsorgung.

**ACHTUNG!** Öffnen oder beschädigen Sie die Batterie keinesfalls. Austretendes Elektrolyt kann giftig sein und Haut und Augen verätzen.

**ACHTUNG!** Bei Kurzschluss der Batterie treten sehr hohe Kurzschlussströme auf und es besteht die Gefahr eines elektrischen Schlages. Beachten Sie folgende Vorsichtsmaßnahmen, bevor sie die Batterien warten:

1. Legen Sie Armbanduhr, Ringe und alle metallischen Teile ab.
2. Verwenden sie ausschließlich Werkzeuge mit Isolationsgriffen.
3. Legen Sie **KEINESFALLS** Werkzeuge oder metallische Teile auf die Batterie oder in das Batteriefach.
4. Trennen Sie die Ladequelle vor dem Anschließen oder Abtrennen der Batterieklemmen.
5. Tragen Sie keine Gummihandschuhe und Gummistiefel.
6. Vergewissern Sie sich, dass die Batterie nicht versehentlich geerdet ist. Entfernen Sie etwaige Erdungen. **DIE ERDUNG EINER BATTERIE KANN ZU EINEM ELEKTRISCHEN SCHLAG FÜHREN!** Die Wahrscheinlichkeit eines solchen Schlages kann verringert werden, wenn eine versehentliche Erdung während der Installation oder Wartung entfernt wird (diese trifft für USV und externe Batterieerweiterungen zu, die nicht an eine geerdete Spannungsversorgung angeschlossen sind.)

**VORSICHT - EXPLOSIONSGEFAHR, WENN DIE BATTERIE DURCH EINEN FALSCHEN TYP ERSETZT WIRD. GEBRAUCHTE BATTERIEN GEMÄSS DEN ANWEISUNGEN ENTSORGEN.**

### **WECHSELN DER BATTERIEN:**

1. Schalten Sie die USV ab und trennen Sie alle angeschlossenen Verbraucher.
2. Trennen Sie die USV vom Netz.
3. Entfernen Sie die Frontblende von der USV.
4. Entfernen Sie die Schrauben von der Batterieabdeckung und ziehen Sie diese von dem Gerät ab.
5. Entfernen Sie die Batterien aus dem Schacht.
6. Trennen Sie die Batterie-Stecker von den Batterien.
7. Installieren Sie die Ersatzbatterien, indem Sie die Kabel (bestehend aus einem roten Kabel und



einem schwarzer Kabel) mit dem Stecker an die Batterien verbinden. Verbinden Sie das Ende der Batteriekabel wieder und verriegeln den Steckverbinder.

8. Setzen Sie die Ersatzbatterien wieder in den Schacht.
9. Befestigen Sie die Batterieabdeckung wieder und schrauben diese fest.
10. Setzen Sie nun die Frontblende wieder an die USV an.
11. Laden Sie die Batterien in der USV für 8-12 Stunden, um eine volle Aufladung der Batterien zu gewährleisten.

Hinweis: Der Akku besitzt eine externe Sicherung.

**HINWEIS:** Batterien sind als UMWELTGEFÄHRDENDER ABFALL eingestuft und müssen vorschriftsgemäß entsorgt werden!

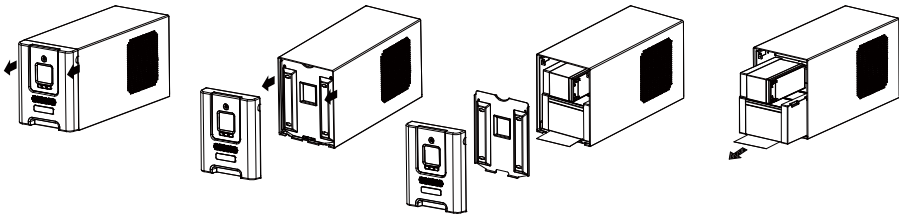

## ERKLÄRUNG DER LCD-ANZEIGE

1. **ONLINE:** Die USV ist im Netzbetrieb und versorgt das angeschlossene Equipment mit Netzspannung.
2. **BATTERIE:** Dieses Symbol wird bei bei starken Stromschwankungen bzw. Stromausfall angezeigt, und gleichzeitig ertönt ein akustisches Warnsignal (2 x kurzes Piepsen im Wechsel mit einer Pause). Das zeigt an, dass die USV in den Batterie-Modus umgeschaltet hat. Während eines Stromausfalls oder länger anhaltender Unterspannung ertönt jede halbe Sekunde ein Signalton (In der Anzeige wird die Akkukapazität („BATT.CAPACITY“ in 20% Schritten angezeigt). Die Laufzeit ist abhängig von der Last.
3. **Energy-Saving:** Die USV ist im Energiesparmodus. Weitere Informationen dazu finden Sie in der Rubrik "CyberPower GreenPower UPS™ Technologie".
4. **LASTMESSER / Sensitivität Setup:** Hier wird die Last der USV in Abstufungen von jeweils 20% angezeigt. Über die Einstellung „Sensitivität“ kann festgelegt werden, wann die USV in den Batteriebetrieb umschaltet. Je höher die Sensitivität eingestellt ist, umso eher schaltet die USV in Batteriebetrieb.
5. **LADEZUSTANDSMESSER:** Diese Anzeige gibt einen Überblick über den Ladezustand der Batterie in Abstufungen von jeweils 20%.

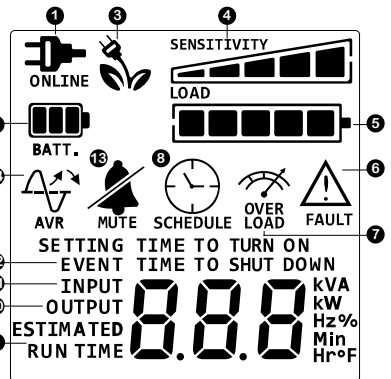

6. **FEHLER:** Gibt es Störungen in der USV, wird dieses Icon aktiviert. Zum Ausschalten der USV drücken Sie die POWER Taste.
  - F01: BATTERIEBETRIEB oder AC/Netzbetrieb Überlastfehler** (Schalten Sie nicht benötigte Geräte aus. Wenn dies das Überlastungsproblem löst, wechselt die USV in den normalen Betrieb.)
  - F02: Fehler BATTERIE Ausgangskreis** (Die angeschlossenen Geräte haben möglicherweise Probleme. Bitte entfernen Sie sie und überprüfen Sie sie erneut.)
  - F03: Fehler Ladekreis** (Kontaktieren Sie CyberPower Systems für Service Support)
  - F04: Interner Elektronikfehler** (Kontaktieren Sie CyberPower Systems für Service Support)
  - F05: Fehler Lüfter** (Kontaktieren Sie CyberPower Systems für Service Support)
7. **ÜBERLAST:** Dieses Icon wird dann sichtbar, und ein akustisches Signal ertönt, wenn die angeschlossene Last an den batteriegepufferten Steckdosen die Kapazität der USV übersteigt. Um den Alarm abzuschalten, entfernen Sie schrittweise einige angeschlossene Endgeräte.
8. **PLANUNGEN:** Über die PowerPanel® Personal Edition Software können automatische Ein-Auschalffunktionen der USV programmiert werden. Das LCD Display zeigt an, wann die USV sich abschalten wird.
9. **ERWARTETE LAUFZEIT:** Auf dieser Anzeige ist zu sehen, wie lang die USV bei verbleibender Batterieladung die Steckdosen mit Strom versorgt.
10. **AUSGANGS-Spannungsmesser:** Dieser Spannungsmesser zeigt die Spannung an, mit der die Endgeräte versorgt werden. Das geschieht auch wenn AVR aktiv ist bzw. die USV im Batterie-Modus fährt. (Hinweis: Hier wird der Status wie Last, Frequenz und die Spannung des USV Ausgangs angezeigt)
11. **EINGANGS-Spannungsmesser:** Diese Messung zeigt die eingehende Wechselspannung der Stromversorgung an. Dank AVR (automatische Spannungsregelung) korrigiert die USV kontinuierlich den Spannungsbereich für die an die Ausgangsspannung angeschlossenen Geräte. Im Falle eines Stromausfalls, starken Spannungsschwankungen oder Überspannungen liefert die USV dank Batteriepufferung weiterhin eine gleichmäßige Ausgangsspannung.
12. **EVENT:** Zählerfunktion von Stromstörungen.
13. **RUHE-MODUS:** Dieses Icon ist dann sichtbar, wenn der akkustische Alarm deaktiviert ist. Dieser schaltet sich automatisch ein, wenn die Kapazität der Batterie zu Ende geht.
14. **AVR (Automatic Spannungs (Voltage) Regulierung):** Dieses Icon wird sichtbar, wenn die USV die AVR aktiviert hat und die Endgeräte aus den Batterien versorgt. Dies ist eine normale Funktion, die ihrerseits keine Maßnahmen erfordert.

**Weitere Informationen finden Sie im Anhang *Anleitung Setup Einstellungen*.**

**Bitte beachten: „Load“ = Auslastung der USV**

## TECHNISCHE SPEZIFIKATIONEN

| Modell                                      | PR2200ELCDSL<br>PR2200ELCDSXL  | PR3000ELCDSL<br>PR3000ELCDSXL |
|---|--|-------------------------------|
| Kapazität (VA)                              | 2200VA/1980W   | 3000VA/2700W                  |
| <b>Eingang</b>                              |  |                               |
| Eingangsspannung                            | 230Vac +/-20%  |                               |
| Frequenzbereich                             | 50/60Hz +/-3 Hz (autosensorik)   |                               |
| AVR Funktion                                | Ja   |                               |
| <b>Ausgang</b>                              |  |                               |
| Ausgangsspannung im Batteriebetrieb         | 230Vac +/-10%  |                               |
| Ausgangsfrequenz im Batteriebetrieb         | 50/60Hz +/-1%  |                               |
| Überlastschutz                              | USV: Stromkreisunterbrechung & Interne Strombegrenzung,<br>Batterie: Interne Strombegrenzung |                               |
| <b>Spannungsschutz</b>                      |  |                               |
| Blitzschutz/Überspannung                    | Ja   |                               |
| Betriebstemperatur                          | 0°C to 40°C  |                               |
| <b>Aufmaße</b>                              |  |                               |
| Anzahl der Steckdosen                       | IEC x 9  |                               |
| Maximale Abmessungen (LxWxH)                | 221 x 170 x 432 mm   |                               |
| Gewicht (kg)                                | 23.3   | 24.5                          |
| <b>Batterien</b>                            |  |                               |
| Batterien                                   | Wartungsfreie Blei-Gel-Akkumulatoren   |                               |
| Typische Ladezeit                           | 8 Stunden  |                               |
| Ladestrom (max.)                            | 1A   |                               |
| Durch Anwender während Betrieb austauschbar | Ja   |                               |
| <b>Status Anzeigen</b>                      |  |                               |
| Anzeigen LED/LCD                            | Funktion An, Netzbetrieb, Batteriebetrieb, FEHLER, Batteriewechsel, LCD-Anzeige              |                               |
| Akustische Signale                          | Batteriebetrieb, Batterie schwach, Überlast  |                               |
| <b>Kommunikation</b>                        |  |                               |
| PowerPanel® Business Edition Software       | Windows 10/8/7/Vista/XP/2000/WindowsServer, Linux  |                               |
| <b>Management</b>                           |  |                               |
| Selbst-Test                                 | Ja   |                               |
| Automatische Aufladung                      | Ja   |                               |
| Auto-Neustart                               | Ja   |                               |
| USB Anschluss                               | Ja   |                               |
| SNMP/HTTP Netzwerkschacht                   | Ja   |                               |
| EPO Port                                    | Ja   |                               |
| <b>Zertifizierung</b>                       |  |                               |
| Zertifizierung                              | CE   |                               |

## FEHLERSUCHE

| Problem  | Mögliche Ursache  | Lösung  |
|--|---|---|
| Sicherungsschalter an der Rückseite hat ausgelöst. | Der Stromkreis-Unterbrecher hat wegen Überlast angesprochen.  | Schalten Sie die USV ab und entfernen sie mindestens ein Endgerät. Warten Sie zehn Sekunden und drücken dann den Stromkreis-Unterbrecher-Taster wieder hinein. Schalten Sie nun die USV wieder ein. |
| Die USV bringt nicht die erwartete Laufzeit.       | Batterien sind nicht voll geladen.  | Laden Sie die Batterien wieder auf, indem Sie die USV am Stromnetz angeschlossen belassen.  |
|  | Batterien sind aufgebraucht.  | Kontaktieren Sie CyberPower Systems für Austauschbatterien unter.   |
| Die USV lässt sich nicht einschalten.              | Der Ein-/Ausschalter ist so konzipiert, dass er Schaden durch zu schnelles Ein- und Ausschalten verhindert. | Schalten Sie die USV aus und warten Sie 10 Sekunden bevor Sie sie wieder einschalten.   |
|  | Die Batterien sind aufgebraucht.  | Kontaktieren Sie CyberPower Systems für Austauschbatterien unter.   |
|  | Ein mechanisches Problem liegt vor.   | Kontaktieren Sie CyberPower Systems unter.  |
| PowerPanel® Business Edition ist inaktiv.          | Das USB-Kabel ist nicht richtig angeschlossen.  | Überprüfen Sie den Anschluss erneut und verwenden Sie nur die mitgelieferten Kabel.   |
|  | Die USV liefert keinen Batteriestrom.   | Schalten Sie die USV ab und nach 10 Sekunden wieder ein. Damit sollte die USV zurückgesetzt sein und die Verbindung zum PC wieder stehen.   |

Weitere Fehleranalyse-Informationen finden die auf der Seite: [www.cpsww.eu](http://www.cpsww.eu)

Für weitere Informationen besuchen Sie unser Webseite [www.cpsww.eu](http://www.cpsww.eu) oder kontaktieren Sie uns unter:

**Cyber Power Systems, Inc.**

E-MAIL: [sales@cpsww.eu](mailto:sales@cpsww.eu)

Alle Rechte vorbehalten. Vervielfältigung ist ohne Erlaubnis verboten.



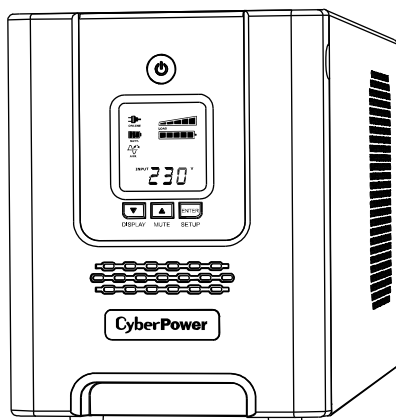

**PR2200ELCDSL / PR3000ELCDSL  
PR2200ELCDSXL / PR3000ELCDSXL**

**Manuale utente**

## ISTRUZIONI DI SICUREZZA IMPORTANTI

Il presente manuale contiene istruzioni importanti che devono essere osservate durante l'installazione e la manutenzione del dispositivo e delle batterie. Leggere attentamente questo manuale prima di togliere l'apparecchio dalla confezione, di installarlo e/o di farlo funzionare.

**ATTENZIONE!** L'UPS deve essere collegato a una presa di corrente in C.A. (corrente alternata) dotata di messa a terra, con fusibile di protezione o interruttore di circuito. **NON** installare l'UPS in una presa non dotata di messa a terra. Se si desidera spegnere completamente il dispositivo, spegnere l'UPS e scollegare il cavo di alimentazione dalla presa di corrente.

**ATTENZIONE! NON UTILIZZARE CON APPARECCHIATURE O EQUIPAGGIAMENTI MEDICI** CyberPower Systems non vende prodotti per applicazioni di carattere medico o assistenziale. **NON** utilizzare in nessuna circostanza che andrebbe a interferire con il funzionamento o la sicurezza di un apparecchio o un'applicazione in campo medico o di strumenti destinati alla cura di un paziente.

**ATTENZIONE!** La batteria può alimentare componenti pericolosi in funzione all'interno dell'UPS anche quando l'alimentazione in C.A. in ingresso non è collegata.

**ATTENZIONE!** Per evitare il rischio di incendio o di shock elettrico, installare il dispositivo in ambiente chiuso con livelli di temperatura e di umidità controllati, al riparo da contaminanti conduttivi. (Consultare le specifiche per conoscere l'intervallo di temperatura e umidità accettabili).

**ATTENZIONE!** Per limitare il rischio di folgorazione, non asportare il coperchio, tranne nel caso di sostituzione della batteria. All'interno, ad eccezione della batteria, non sono presenti componenti sostituibili dall'utente. La sostituzione delle batterie deve essere eseguita da operatori specializzati.

**ATTENZIONE!** Per evitare rischi di folgorazione, spegnere l'unità e disinserirla dalla presa in C.A. prima di sostituire la batteria o installare un componente di un computer collegato.

**ATTENZIONE! NON UTILIZZARE L'UPS PER O NELLE VICINANZE DI ACQUARI!** Per ridurre il rischio di incendio, non utilizzare il dispositivo per o nelle vicinanze di acquari. La condensa prodotta dall'acquario può entrare in contatto con i componenti elettrici in metallo e provocare un corto circuito.

**NON UTILIZZARE L'UPS IN ALCUN MEZZO DI TRASPORTO!** Per evitare rischi di folgorazione e/o incendi, non utilizzare il dispositivo su mezzi di trasporto quali nevi o aeroplani. Le vibrazioni indotte durante il trasporto e le condizioni ambientali, potrebbero causare corto circuiti

## INSTALLAZIONE UPS

### **ESTRAZIONE DALLA CONFEZIONE**

La confezione dovrebbe contenere i seguenti accessori:

(1) alimentatore continuo di elettricità x 1; (2) Cavo di Spegnimento di Emergenza grigio (EPO) x 1; (3) Cavo Seriale x 1; (4) cavo USB (tipo A+B) x 1 (5) Manuale utente x 1; (6) Guida per la configurazione delle funzioni x 1; (7) Cavo di alimentazione x 4

\* Il software PowerPanel® Business Edition è disponibile sul nostro sito Web. Visita [www.cyberpower.com](http://www.cyberpower.com) e vai alla sezione Software per il download gratuito.

### **PANORAMICA GENERALE**

I modelli PR2200/3000ELCDL, PR2200/3000ELCDXL sono dotati di regolazione automatica della tensione (AVR) per una corretta gestione della rete di ingresso. Tutti i dispositivi hanno una

protezione da sovratensioni di 405 Joule ed alimentano i dispositivi connessi utilizzando le batterie durante le interruzioni. Gli UPS PR2200/3000ELCDSL, PR2200/3000ELCDSLXL garantiscono un'alimentazione regolare al vostro computer e sono dotati di un software che provvede a salvare le sessioni di lavoro e a spegnere i computer durante un'interruzione di corrente della rete AC.

## **COME STABILIRE IL FABBISOGNO DI CORRENTE DELLE PROPRIE APPARECCHIATURE**

1. Accertarsi che il fabbisogno totale Volt-Amp (VA) di computer, monitor e periferiche collegate non superi 2200VA/3000VA.
2. Accertarsi che le apparecchiature collegate alle quattro prese alimentate da batteria e protette da picchi di corrente temporanea, non superino la capacità prevista per l'UPS (2200VA/1980W per il modello PR2200ELCDSL / PR2200ELCDSLXL, 3000VA/2700W per il modello PR3000ELCDSL / PR3000ELCDSLXL). In caso di superamento delle capacità stimate dell'unità, si può verificare una situazione di sovraccarico che causa lo spegnimento del dispositivo e l'intervento del fusibile di protezione.

## FUNZIONI BASE

### DESCRIZIONE

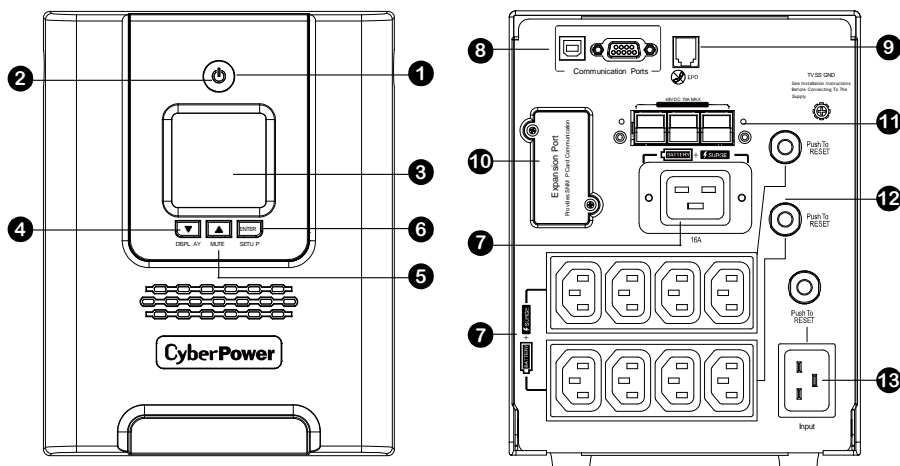

1. **Interruttore di corrente**  
Utilizzato come interruttore di accensione/spegnimento principale per apparecchi collegati alle prese di corrente alimentate dalle batterie.
2. **Indicatore stato di accensione**  
Questo LED si trova sotto il pulsante di accensione. Si illumina quando l'UPS sta erogando erogando corrente, in assenza di sovracorrente momentanea o picchi di tensione.
3. **Display LCD**  
Si visualizzano messaggi ed icone relative allo stato di funzionamento e di configurazione dell'UPS. Per ulteriori informazioni si prega di consultare il paragrafo "Definizioni per gli indicatori luminosi dell' LCD".
4. **Pulsante Down (Giù) / Display**

Il pulsante può essere utilizzato per selezionare le impostazioni e le misure dell'UPS quali Tensione di Ingresso, Tensione d'Uscita ed Autonomia Residua. Premere brevemente il pulsante per navigare i contenuti. Premendo il pulsante per almeno due secondi, attiverà o disattiverà l'LCD durante il funzionamento da batteria. Per maggiori informazioni sulle funzionalità del pulsante, consultare la *Guida Configurazione UPS*.

**5. Pulsante Up (Su) / Mute**

Premere brevemente il pulsante per entrare nel corrispondente menu di configurazione. Premere il pulsante per almeno due secondi per disattivare gli allarmi sonori. Per maggiori informazioni sulle funzionalità del pulsante, consultare la *Guida Configurazione UPS*.

**6. Pulsante Enter (Invio) / Setup (Configurazione)**

Premere il pulsante per almeno due secondi per entrare nel menu di configurazione dell'UPS. Per maggiori informazioni sulle funzionalità del pulsante Enter/Setup, consultare la *Guida Configurazione UPS*.

**7. Prese alimentate a batteria e protette dalla sovracorrente momentanea**

L'unità dispone di 9 prese alimentate da batteria e protette dalla sovracorrente momentanea che consentono che durante un'interruzione di corrente il funzionamento degli apparecchi collegati non venga interrotto. **(NON connettere stampanti laser, distruggi documenti, fotocopiatrici, termosifoni, pompe di calore o altri dispositivi energivori alle prese protette dall'UPS. La potenza richiesta da questi dispositivi potrebbe indurre un sovraccarico ed anche danni importanti all'UPS).**

**8. Porte Seriale / USB**

Le porte USB / Seriale consentono la comunicazione tra l'UPS ed il computer utilizzando il software proprietario PowerPanel®. **NOTA:** E' possibile usare solo una porta alla volta per la comunicazione e il controllo del dispositivo.

**9. Contatto per spegnimento di emergenza**

Utilizzare il cavo grigio in dotazione per connettere un contatto EPO. Seguire il diagramma mostrato in seguito per configurare correttamente il collegamento. L'interruttore remoto EPO è un interruttore installato a distanza e connesso all'UPS tramite la porta EPO. In caso di emergenza, può essere utilizzato per spegnere immediatamente l'UPS.

**OPTION 1: USER SUPPLIED NORMALLY CLOSED SWITCH**

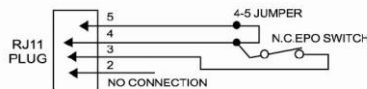

**OPTION 2: USER SUPPLIED NORMALLY OPEN SWITCH**



**10. Porta di espansione per controllo da remoto**

Rimuovere la copertura metallica ed installare la scheda RMCARD per controllare e configurare in remoto l'UPS utilizzando una connessione di rete.

**11. Connettore modulo batteria esteso (eccetto PR2200ELCDSL / PR3000ELCDSL)**

Utilizzare per collegare il opzionale CyberPower esterno modulo batteria (BP48VPT01) per un tempo di autonomia esteso

**12. Fusibile Termico Ripristinabile**

Si trova nel retro dell'UPS e fornisce una ulteriore protezione per sovraccarico e/o fault generici.



### 13. Ingresso C.A.

Connettere il cavo di alimentazione CA ad una presa compatibile e messa a terra.

## Guida all'installazione dei componenti hardware

1. Il Vostro nuovo UPS può essere usato immediatamente appena ricevuto. Si consiglia tuttavia di ricaricare la batteria per almeno otto ore per essere sicuri che sia stata raggiunta la capacità di carica massima. Perdite di carica possono verificarsi durante la spedizione e lo stoccaggio dell'articolo. Per ricaricare la batteria è sufficiente lasciare l'unità connessa ad una presa in CA. L'unità si caricherà sia da accesa sia da spenta. **Nota: tutti i modelli sono stati progettati in modo da evitare l'accensione durante il trasporto. Al primo avvio, è necessario alimentare il dispositivo, altrimenti non sarà possibile accenderlo.**
2. In caso di utilizzo del software, collegare il cavo USB / Seriale alla porta USB / Seriale dell'UPS.
3. Ad UPS spento e non alimentato, collegare il computer, il monitor e qualsiasi dispositivo di salvataggio dati (unità Zip, Jazz, Tape ecc.) alle prese protette. NON collegare al dispositivo stampanti laser, fotocopiatrici, scaldabagni, aspirapolveri, distruggi documenti e/o altri apparecchi elettrici di grandi dimensioni. L'energia richiesta da queste apparecchiature creerà un sovraccarico e potrebbe danneggiare l'UPS.
4. Collegare il cavo di alimentazione dell'UPS ad una presa a muro con 2 poli e tre fili dotata di messa a terra. Accertarsi che la presa a muro sia protetta da un fusibile o da un interruttore e non eroghi corrente ad apparecchiature con fabbisogni di corrente elevati (ad es. condizionatori, frigoriferi, fotocopiatrici, ecc.). Evitare l'utilizzo di prolunghe. In caso di utilizzo, il cavo della prolunga deve essere messo a terra ed in grado di reggere 15 ampère.
5. Per accendere l'unità premere l'interruttore principale posto sul frontale. L'indicatore dello stato di accensione si illuminerà e l'unità emetterà un singolo segnale acustico (beep).
6. In caso di sovraccarico, risuonerà un allarme udibile e l'unità emetterà un solo segnale acustico prolungato. Per correggere questa anomalia, spegnere l'UPS e staccare almeno uno degli apparecchi collegati dalle prese protette. Attendere 10 secondi. Assicurarsi che il fusibile termico sia ripristinato e poi accendere l'UPS.
7. L'UPS è dotato di una funzione di ricarica automatica. Quando il dispositivo è collegato ad una presa in CA, la batteria si ricaricherà in automatico.
8. Per mantenere una carica ottimale delle batterie, lasciare l'UPS costantemente collegato ad una presa in CA.
9. Per riporre il dispositivo per un periodo di tempo prolungato, coprirlo e riporlo con la batteria completamente carica. Per garantire la durata delle batterie ricaricarla regolarmente ogni tre mesi.

## TECNOLOGIA BREVETTATA GREENPOWER UPS™

### L'impegno Ecologico di CyberPower

CyberPower ha impegnato molte risorse allo sviluppo di prodotti ecosostenibili ed ha adottato pratiche Green per sviluppare il proprio business, incluse: adesione alla iniziativa Climate Savers Computing Initiative (CSCI), compatibilità con le normative dettate da RoHS (Restriction on Hazardous Substances), WEEE (Waste Electrical and Electronic Equipment) e conformità con le norme ISO 14001 e IECQ QC080000. CyberPower è quindi orientata a fornire una soluzione avanzata pienamente compatibile con le esigenze ambientali, per diventare un'azienda di riferimento per UPS professionali ECO sostenibili



## **Riduzione dei Costi Energetici con la Tecnologia GreenPower UPS™**

L'obiettivo di CyberPower non è solo quello di fornire prodotti eco-friendly, ma anche quello di proporre ai clienti la soluzione più vantaggiosa. Sono stati quindi progettati dispositivi con elevato risparmio energetico (energy-saving) per migliorare l'efficienza energetica ed abbattere gli sprechi energetici. grazie alla tecnologia brevettata **GreenPower UPS™**, gli utenti potranno quindi constatare una significativa riduzione dei costi energetici.

## **SOSTITUZIONE DELLE BATTERIE**

**ATTENZIONE!** Prima di sostituire le batterie, leggere e osservare le seguenti **ISTRUZIONI DI SICUREZZA IMPORTANTI. Intervenire sulla batteria sotto la supervisione di personale competente in materia e osservandone le raccomandazioni.**

**ATTENZIONE!** E' necessario sostituire le batterie con lo stesso tipo, numero e pacco batterie compatibile.

**ATTENZIONE!** Utilizzare soltanto il tipo di batteria indicato. Acquistare le batterie di ricambio dal proprio rivenditore di fiducia.

**ATTENZIONE!** La batteria può provocare rischio di folgorazione. Non gettare le batterie nel fuoco, in quanto possono esplodere. Osservare tutte le norme adottate a livello locale per un corretto smaltimento delle batterie.

**ATTENZIONE!** Non aprire e non sezionare le batterie. Gli elettroliti che vengono sprigionati sono nocivi per l'epidermide e per gli occhi e possono essere tossici.

**ATTENZIONE!** Una batteria può comportare un alto rischio di corrente da corto circuito e di folgorazione. Prima di sostituire la batteria assumere le seguenti precauzioni:

1. Togliersi orologi, anelli o altri oggetti metallici.
2. Utilizzare soltanto arnesi con maniglie isolate.
3. **NON** lasciare gli arnesi o altri elementi metallici appoggiati sulla batteria o sui suoi morsetti.
4. Disconnettere il carico prima di staccare o connettere i terminali delle batterie.
5. Indossare guanti e stivali di gomma.
6. Stabilire se la batteria è stata involontariamente messa a terra. Se è stata involontariamente messa a terra togliere la sorgente di messa a terra. **IL CONTATTO CON UNA BATTERIA MESSA A TERRA PUÒ PROVOCARE FOLGORAZIONI!** La probabilità di folgorazioni sarà ridotta se durante l'installazione e la manutenzione vengono rimosse dette sorgenti (condizione applicabile a un alimentatore continuo di elettricità e a un'alimentazione a batteria remota privi di circuito di messa a terra)

**ATTENZIONE – RISCHIO DI ESPLOSIONE SE SI UTILIZZA UN TIPO DI BATTERIA NON COMPATIBILE**

**SMALTIRE LE BATTERIE IN ACCORDO CON LE LEGGI VIGENTI LOCALMENTE.**

## **PROCEDURA DI SOSTITUZIONE DELLE BATTERIE**

1. Spegner e togliere le spine dalle prese di tutte le apparecchiature collegate.
2. Spegner l'alimentatore continuo di elettricità e togliere la spina dalla sorgente di corrente alternata.
3. Rimuovere il pannello frontale dell'UPS

4. Rimuovere le due viti del coperchio del vano della batteria e togliere il coperchio
5. Togliere le batterie dal vano.
6. Staccare i fili dalle batterie.
7. Inserire le batterie di sostituzione collegando i fili rosso e nero ai fili dello stesso colore inseriti nel gruppo batterie.
8. Inserire nuovamente le batterie nel loro vano.
9. Installare il coperchio del vano batterie e fissare in modo adeguato le corrispondenti viti.
10. Installare il pannello frontale dell'UPS.
11. Mettere sotto carica l'UPS per 8-16 ore in modo da caricare le batterie.

**NOTA:** le batterie sono considerate un RIFIUTO PERICOLOSO e devono essere smaltite correttamente. Gran parte dei rivenditori di batterie al piombo-acido raccolgono e riciclano le batterie usate, come prescritto dalle leggi locali vigenti.

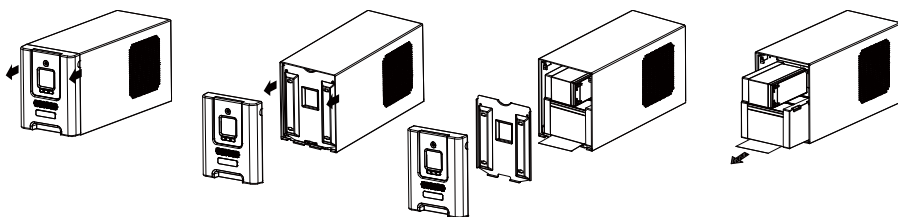

## DESCRIZIONE DISPLAY LCD

1. **ONLINE:** modalità di funzionamento in rete. Le utenze sono alimentate direttamente dalla rete elettrica.
2. **Icona BATTERIA:** in caso di sensibile abbassamento della tensione o di blackout, appare questa icona e risuona un allarme (due segnali acustici seguiti da una pausa) per indicare l'UPS sta funzionando facendo ricorso alle batterie interne. In questa fase, l'allarme risuonerà in modo ininterrotto (e il misuratore della CAPACITÀ DELLA BATT. mostrerà un 20% del segmento indicante la capacità oscurato) per indicare che le batterie del gruppo di continuità sono quasi scariche. In una tale evenienza bisognerebbe salvare i file e spegnere immediatamente l'apparecchio.
3. **Risparmio energetico:** modalità di funzionamento di risparmio energetico / bypass. Fare riferimento alla sezione "Tecnologia GreenPower UPS™ di CyberPower" per altre informazioni.
4. **Configurazione Capacità / Sensibilità di CARICO:** si visualizza il valore approssimativo di carico di uscita (con incrementi del 20%) delle prese alimentate dall'UPS. In modalità di programmazione può anche essere configurato come strumento di misura della sensibilità. In questo modo si controlla la sensibilità dell'UPS per passare alla modalità batteria selezionando la gamma di

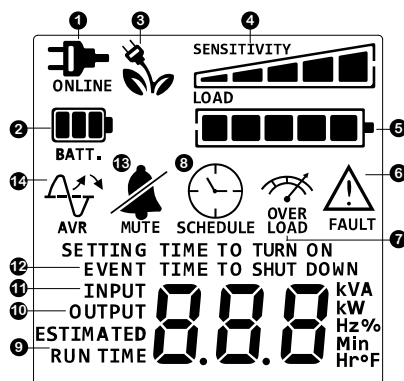

tensione di spegnimento dell'UPS. Maggiore è la sensibilità, più facilmente l'UPS passa alla modalità batteria.

5. **Misuratore della CAPACITÀ DELLA BATTERIA:** si visualizza il livello di carica approssimativo (espresso con incrementi del 20%) della batteria interna del gruppo di continuità. Durante un blackout o un sensibile abbassamento di tensione, l'UPS passa commuta in batteria, appare l'icona BATTERIA e diminuisce il livello della carica.
6. **FAULT (Guasto):** l'icona appare se c'è un problema con l'UPS. Premere il tasto POWER per spegnere l'UPS.
  - F01: Sovraccarico modalità batteria o modalità d'alimentazione AC/Batteria** (Spegni le apparecchiature non essenziali. Se questo risolve il problema di sovraccarico, l'UPS passerà al normale funzionamento.).
  - F02: Mancanza uscita batteria** (L'apparecchiatura collegata potrebbe avere problemi, rimuoverli e ricontrollare.).
  - F03: Guasto Carica Batterie** (contattare CyberPower Systems per l'assistenza).
  - F04: Guasto interno** (contattare CyberPower Systems per l'assistenza).
  - F05: Funzionamento Anomalo della Ventola** (contattare CyberPower Systems per l'assistenza.)
7. **Icona indicante il SOVRACCARICO:** quest'icona appare, accompagnata dal suono di un allarme, per indicare che le prese alimentate dalle batterie sono sovraccariche. Per eliminare la situazione di sovraccarico, togliere le spine di alcuni dei dispositivi alimentati fino a che l'icona scompare e l'allarme viene silenziato.
8. **SCHEDULE (Pianificazione):** gli utenti possono configurare la pianificazione per accendere e spegnere il computer e l'UPS usando il software PowerPanel® Personal Edition. Il display LCD visualizzerà entro quanto tempo l'UPS si accenderà o spegnerà.
9. **TEMPO DI ESECUZIONE PREVISTO:** visualizza l'autonomia residua prevista per il gruppo di continuità con la capacità della batteria e il carico istantaneo.
10. **Misuratore tensione in uscita:** questo strumento misura la tensione C.A. che l'UPS fornisce al computer mediante linea normale, in modalità AVR e in modalità batteria.
  - Nota:** *Il misuratore della tensione in uscita mostra lo stato delle prese alimentate dalle batterie.*
11. **Misuratore tensione di ingresso:** questo strumento misura la tensione AC che il gruppo di continuità riceve dalla presa di alimentazione a muro. L'UPS è dotato di regolatore automatico della tensione (AVR), per fornire una tensione di uscita stabile entro l'intervallo. Nel caso di una totale mancanza di corrente, di un significativo abbassamento di tensione o di una sovratensione, il gruppo di continuità utilizza le batterie per fornire regolarmente una tensione di uscita corretta. Il misuratore di tensione in ingresso può essere utilizzato come strumento diagnostico per verificare la qualità della rete di ingresso.
12. **EVENT (Evento):** questo strumento di misurazione registra il numero di interruzioni di corrente.
13. **Icona MODALITÀ SILENZIOSA:** l'icona appare qualora l'UPS sia posto in modalità silenziosa. In modalità silenziosa non risuonano segnali acustici fino a che la batteria non raggiunge una capacità bassa.
14. **Icona AVR (regolatore di tensione automatico):** l'icona appare se l'UPS sta automaticamente correggendo una tensione di linea AC bassa senza far ricorso alle batterie. È un'operazione che il gruppo di continuità esegue normalmente e non sono richiesti interventi da parte dell'utente.

**Per altre informazioni sulla configurazione delle funzioni, consultare la Guida alla configurazione delle funzioni.**

## CARATTERISTICHE TECNICHE

| Modello   | PR2200ELCDSL<br>PR2200ELCDSLXL   | PR3000ELCDSL<br>PR3000ELCDSLXL |
|---|--|--------------------------------|
| Potenza (VA)                                      | 2200VA/1980W   | 3000VA/2700W                   |
| <b>Ingresso</b>                                   |  |                                |
| Gamma di frequenza                                | 50/60Hz +/-3 Hz (Auto Sensing)   |                                |
| AVR   | Sì   |                                |
| <b>Uscite</b>                                     |  |                                |
| Tensione d'uscita con batteria                    | 230Vac +/-10%  |                                |
| Frequenza d'uscita in batteria                    | 50/60Hz +/-1%  |                                |
| Protezione sovraccarico                           | Con alimentazione CA: interruttore di circuito;<br>Con batteria: limitazione di corrente interna |                                |
| <b>Protezione da sovratensione</b>                |  |                                |
| Folgorazioni / Protezione da sovratensione        | Sì   |                                |
| Temperatura Funzionamento                         | +32°F to 104°F ( 0°C to 40°C )   |                                |
| <b>Caratteristiche fisiche</b>                    |  |                                |
| Nr. Totale di uscite UPS                          | IEC x 9  |                                |
| Dimensioni massime (LxWxH)                        | 221 x 170 x 432 mm   |                                |
| Peso (kg)   | 23.3   | 24.5                           |
| <b>Batteria</b>                                   |  |                                |
| Batteria  | Batterie al piombo senza manutenzione  |                                |
| Tempo di ricarica                                 | 8 ore  |                                |
| Corrente di carica (massima)                      | 1A   |                                |
| Sostituibile dall'utente                          | Sì   |                                |
| <b>Diagnostica Avvisi</b>                         |  |                                |
| Indicatori  | Accensione, Display LCD, In Rete, In Batteria, Avaria,<br>Sostituzione Batterie                  |                                |
| Allarmi sonori                                    | In Batteria, Batteria Scarica, Sovraccarico  |                                |
| <b>Comunicazione</b>                              |  |                                |
| PowerPanel <sup>®</sup> Business Edition Software | Windows 10/8/7/Vista/XP/2000/Server 2003, Linux  |                                |
| <b>Gestione</b>                                   |  |                                |
| Test Automatico                                   | Sì   |                                |
| Auto-carica                                       | Sì   |                                |
| Auto-riavvio                                      | Sì   |                                |
| USB   | Sì   |                                |
| Porta Espansione                                  | Sì   |                                |
| Contatto per spegnimento di emergenza             | Sì   |                                |
| <b>Certificati</b>                                |  |                                |
| Normativa   | CE   |                                |

## TROUBLESHOOTING

| Problema  | Causa possibile   | Soluzione  |
|---|---|--|
| Il pulsante del fusibile ripristinabile sporge dal lato dell'unità. | Il fusibile è intervenuto a causa di un sovraccarico.   | Spegnere l'UPS e disconnettere la spina di almeno un dispositivo collegato. Attendere 10 secondi, ripristinare il funzionamento del fusibile premendo il pulsante e poi accendere l'UPS. |
| L'UPS ha una autonomia ridotta.                                     | La Batteria non è completamente carica.   | Ricaricare la batteria lasciando la spina dell'UPS collegata.  |
|   | La Batteria potrebbe essere usurata.  | Contattare servizio sostituzione batterie di CyberPower:<br><a href="mailto:support@cpsww.eu">support@cpsww.eu</a>   |
| L'UPS non si accende.   | L'interruttore di accensione/spengimento è progettato per evitare danni in caso di spegnimento o accensione rapidi. | Spegnere l'UPS, attendere 10 secondi e quindi riavviare il dispositivo.  |
|   | La Batteria è usurata.  | Contattare servizio sostituzione batterie di CyberPower:<br><a href="mailto:support@cpsww.eu">support@cpsww.eu</a>   |
|   | Problema Meccanico.   | Contattare il servizio tecnico CyberPower<br><a href="mailto:support@cpsww.eu">support@cpsww.eu</a>  |
| Il software PowerPanel® Personal Edition non funziona.              | Il cavo USB non è connesso.   | Collegare il cavo USB all'UPS e a una porta seriale aperta posta sul retro del computer. Si deve usare il cavo fornito in dotazione.   |
|   | L'UPS non alimenta il carico.   | Spegnere in successione il computer e l'UPS. Attendere 10 secondi e riavviare il sistema. Questa operazione dovrebbe resettare l'UPS   |
| Il LED di Avaria è illuminato.                                      | Sovraccarico  | Disconnettere alcune utenze connesse e riavviare l'UPS.  |
|   | Corto circuito  | Contattare il servizio tecnico CyberPower<br><a href="mailto:support@cpsww.eu">support@cpsww.eu</a>  |
|   | Sovraccarico Batterie   | Contattare il servizio tecnico CyberPower<br><a href="mailto:support@cpsww.eu">support@cpsww.eu</a>  |
|   | Sovra-Temperatura   | Contattare il servizio tecnico CyberPower<br><a href="mailto:support@cpsww.eu">support@cpsww.eu</a>  |

Ulteriori informazioni sulla soluzione di eventuali guasti si possono trovare sul sito [www.cpsww.eu](http://www.cpsww.eu)

Per maggiori informazioni visitare il sito [www.cpsww.eu](http://www.cpsww.eu) o contattare

**Cyber Power Systems, Inc.**

E-MAIL: [sales@cpsww.eu](mailto:sales@cpsww.eu)

Tutti i diritti riservati. E' vietata la riproduzione non autorizzata parziale o totale.



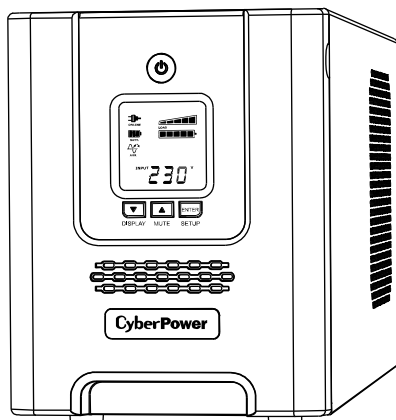

**PR2200ELCDSL / PR3000ELCDSL  
PR2200ELCDSXL / PR3000ELCDSXL**

**Manual de usuario**

## INSTRUCCIONES IMPORTANTES DE SEGURIDAD

Este manual contiene instrucciones importantes que deben respetarse durante la instalación y el mantenimiento del SAI y las baterías. Por favor, lea y respete las instrucciones siguientes durante la instalación y el uso de la unidad. Lea completamente este manual antes de intentar desembalar, instalar o utilizar el equipo.

**¡PRECAUCIÓN!** El SAI debe conectarse a una toma de suministro eléctrico AC conectada a masa protegida por un fusible o interruptor de circuito. NO enchufe el SAI a una toma que no se encuentre conectada a masa. Si necesita desactivar completamente este equipo, apáguelo y desenchúfelo de la toma de suministro eléctrico.

**¡PRECAUCIÓN!** ¡NO UTILIZAR CON DISPOSITIVOS MÉDICOS O DE SUPERVIVENCIA!

CyberPower Systems no comercializa productos destinados a aplicaciones médicas o de supervivencia. NO utilice el equipo en circunstancias en las que pudiera resultar afectado el funcionamiento de un equipo de seguridad o supervivencia, ni tampoco conectado a aplicaciones médicas o de asistencia a pacientes.

**¡PRECAUCIÓN!** La batería podría mantener activas con un nivel de voltaje peligroso algunas piezas internas, incluso aunque se haya desconectado la entrada de alimentación AC.

**¡PRECAUCIÓN!** Para evitar el riesgo de incendio o descarga eléctrica, instale el equipo en una zona interior con niveles controlados de humedad y temperatura, y libre de contaminantes conductores. (Consulte las especificaciones para conocer los límites admisibles de temperatura y humedad).

**¡PRECAUCIÓN!** Con el fin de reducir el riesgo de descarga eléctrica, no retire la cubierta, excepto para realizar operaciones de mantenimiento sobre la batería. El equipo no contiene componentes que el usuario pueda reparar.

**¡PRECAUCIÓN!** Para evitar descargas eléctricas, apague la unidad y desenchúfela de la fuente de alimentación AC antes de realizar operaciones de mantenimiento sobre la batería o instalar un componente informático.

**¡PRECAUCIÓN!** ¡NO ENCHUFE ACUARIOS A LA UNIDAD NI LA UTILICE CERCA DE ELLOS! Con el fin de reducir el riesgo de incendio, no enchufe acuarios a la unidad ni la utilice cerca de ellos. La condensación del acuario podría entrar en contacto con los contactos eléctricos metálicos del SAI y provocar un cortocircuito en la máquina.

**¡NO USE EL UPS EN NINGÚN TRANSPORTE!** Para reducir el riesgo de incendio o choque eléctrico, no usar la unidad en ningún transporte tales como aviones o barcos. El efecto de choque causado durante el tránsito y la humedad del ambiente pueden causar corto circuito.

## INSTALAR SU SISTEMA SAI

**DESEMBALAJE** The box should contain the following:

- (1) unidad SAI x 1;
- (2) Cable de Apagado de Emergencia (EPO Color gris) x 1;
- (3) Cable Serial x 1;
- (4) cable USB x 1
- (5) Manual de usuario x 1;
- (6) Guía de configuración de funciones x 1;
- (7) Cable de alimentación x 4

\* El software de Power Panel® Business Edition está disponible en nuestro sitio web. Por favor, visite [www.cyberpower.com](http://www.cyberpower.com) y vaya a la Sección de Software para su descarga gratuita.

## **DESCRIPCIÓN GENERAL**

El equipo PR2200/3000ELCDSL, PR2200/3000ELCDSLX proporciona funciones de regulación automática de voltaje para fuentes de alimentación inconsistentes. El modelo PR2200/3000ELCDSL, PR2200/3000ELCDSLX ofrece 405 Joules de protección contra sobretensión y cuenta con una batería de reserva para los periodos de corte del suministro eléctrico. El modelo PR2200/3000ELCDSL,



PR2200/3000ELCDSXL garantiza el suministro consistente de energía a su PC. Las aplicaciones incluidas, además, le permitirán guardar automáticamente todos los archivos abiertos y apagar su equipo si se produce un corte del suministro eléctrico.

## CÓMO DETERMINAR LOS REQUISITOS DE ALIMENTACIÓN DE SU EQUIPO

1. Asegúrese de que la suma de los requisitos en Voltio-Amperio (VA) de su equipo, monitor y periféricos no exceda los 2200VA/3000VA.
2. Asegúrese de que el equipamiento enchufado a las tomas eléctricas / con protección contra sobretensión no exceda la capacidad nominal de la unidad SAI (2200VA/1980W en el modelo PR2200ELCDSL / PR2200ELCDSL, 3000VA/2700W en el modelo PR3000ELCDSL / PR3000ELCDSL). Si se exceden las capacidades nominales de la unidad podría producirse una situación de sobretensión, provocando que la unidad SAI se apague y se dispare el interruptor de circuito.

## FUNCIONAMIENTO BÁSICO

### DESCRIPCION

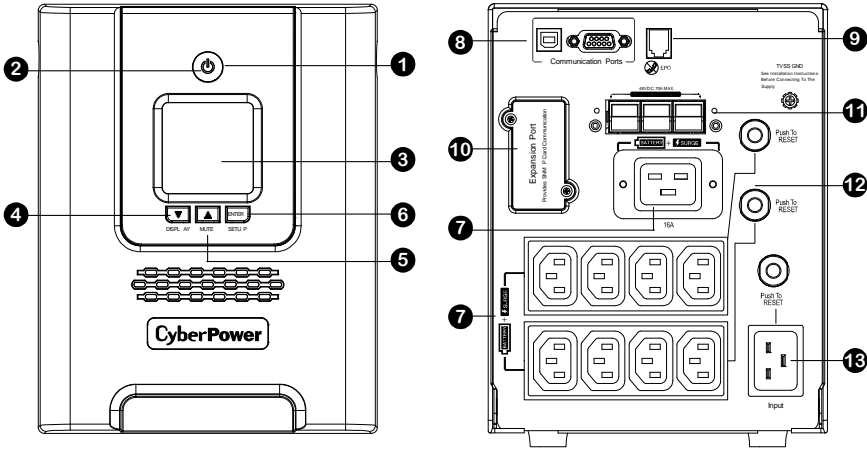

1. **Interruptor de Energía**  
Usado como el interruptor maestro de encendido/apagado para el equipo conectado a la tomas de batería.
2. **Indicador de Encendido**  
Este LED se ilumina cuando la energía del suministro es normal y la tomas del UPS están suministrando energía libre de picos.
3. **Módulo Display LCD**  
Un modulo Inteligente y de Alta Resolución muestra toda la información del UPS usando iconos y mensajes. Para mayor información.
4. **Botón Bajar/Display (Pantalla)**  
Este botón se puede utilizar para seleccionar el contenido de la pantalla LCD, como por ejemplo el voltaje de entrada, el voltaje de salida y el tiempo de funcionamiento estimado. Presione brevemente el botón para desplazar hacia abajo el menú de funciones. Si presiona el botón

durante 2 segundos, la pantalla LCD se mantendrá siempre encendida o dicha pantalla se apagará mientras el modo de alimentación de CA o de la empresa de servicio público está activado. Para obtener más información acerca del botón Bajar/Display (Pantalla) consulte la *Guía de configuración de funciones*.

**5. Botón Subir/Mute (Silencio)**

Presione brevemente el botón para desplazar hacia abajo el menú de funciones. Mantenga presionado el botón durante más de 2 segundos para silenciar la alarma. Para obtener más información acerca del botón Bajar/Mute (Silencio) consulte la *Guía de configuración de funciones*.

**6. Botón Enter (Entrar)/Setup (Configuración)**

Presione el botón durante 2 segundos para entrar en el menú de configuración y, a continuación, seleccione las funciones correspondientes. Para obtener más información acerca del botón (Entrar)/Setup (Configuración) consulte la *Guía de configuración de funciones*.

**7. Tomas Protegidas Contra Picos y con Batería**

La unidad tiene nueve tomas con respaldo de batería y supresión de picos para el equipo conectado para asegurar una operación ininterrumpida temporal de su equipo durante una falla de energía. (NO CONECTE impresoras laser, trituradora de papel, copiadora, calefactor, bombas u otros dispositivos de gran consumo eléctrico en las tomas de baterías y picos. La demanda de energía de estos dispositivos puede sobre cargar la unidad y dañarla)

**8. Puertos Serial/USB a una PC**

Los puertos permiten conexión y comunicación entre el puerto USB o DB-9 de la computadora y del UPS. Nota: Sólo un puerto, USB o DB-9, puede ser usado a la vez con su computadora.

**9. Puerto EPO**

Use el cable gris EPO provisto para conectarse a un interruptor de contacto EPO. Siga el diagrama de circuito correcto a la derecha para cablear la configuración EPO. El interruptor remoto EPO es un interruptor instalado de un área por fuera conectado a La unidad vía un cable de Apagado de Emergencia. En caso de una emergencia, puede ser usado inmediatamente para cortar la energía del UPS.

**OPTION 1: USER SUPPLIED NORMALLY CLOSED SWITCH**

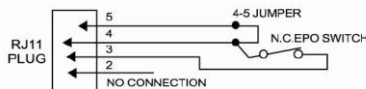

**OPTION 2: USER SUPPLIED NORMALLY OPEN SWITCH**



**10. Ranura SNMP/HTTP Red**

Remueva el panel de cubierta para instalar una RMCARD opcional para monitorear remotamente y administrar su UPS en una red.

**11. Conector de módulo de Batería extendido; (Excepto PR2200LCDSDL/PR3000ELCDSL)**

Utilice para conectar el paquete de batería externa de CyberPower opcional (BP48VPT01) para extender el tiempo de ejecución.

**12. Disyuntor Térmico**

Localizado en la parte trasera del UPS, el disyuntor térmico sirve para proveer protección contra sobrecarga y falla.

**13. Cable de Energía de Entrada de CA**

Cable de uso rudo de energía.

## GUIA DE INSTALACIÓN DE HARDWARE

1. Puede comenzar a utilizar su nuevo SAI inmediatamente después de recibirlo. Sin embargo, deberá cargar la batería durante al menos ocho horas para asegurarse de que alcanza su máxima capacidad de carga. Podría producirse una pérdida de carga durante el transporte y el almacenamiento. Para volver a cargar la batería, mantenga la unidad enchufada a una toma AC. La unidad se cargará independientemente de si está encendida o apagada. **Nota: Este UPS está diseñado con la característica de mantener el sistema de ser encendido durante laTransportación. La primera vez que enciende su UPS, necesitará tenerlo conectado a la energía de CA o este no encenderá.**
2. Si desea utilizar las aplicaciones, conecte el cable USB al puerto USB del SAI.
3. Con el equipo SAI apagado y desenchufado, conecte su equipo, monitor y cualquier dispositivo de almacenamiento de datos que requiera alimentación externa (unidad Zip, unidad Jazz, unidad de cinta, etc.) a las tomas de alimentación a batería. NO enchufe una impresora láser, copiadora, calefactor, aspirador, trituradora de papel u otro dispositivo eléctrico de gran tamaño al SAI. Los requisitos de alimentación de este tipo de dispositivos podrían sobrecargar y dañar el equipo.
4. Enchufe el SAI a un receptáculo bipolar de 3 conductores con conexión a masa (toma de pared). Asegúrese de que el circuito de la toma de pared está protegido por un fusible o interruptor de circuito y no se utiliza para alimentar equipos con grandes requisitos eléctricos (como equipos de aire acondicionado, refrigeradores, copiadoras, etc). Evite el uso de cables prolongadores. Si su uso resulta imprescindible, asegúrese de que el cable cuente con conexión a masa y tenga una capacidad nominal de 15 amperios.
5. Presione el interruptor de encendido para encender la unidad. El indicador de encendido se iluminará y la unidad emitirá un sonido.
6. Si se detecta una sobrecarga, sonará una alarma y el equipo emitirá un sonido largo. Para corregir la situación, apague el SAI y desenchufe al menos un equipo de las tomas de alimentación a batería. Espere 10 segundos. Asegúrese de que el interruptor de circuito está presionado y encienda el SAI.
7. Su SAI se encuentra equipado con una función de carga automática. Si se enchufa el SAI a una toma AC, la batería se recargará automáticamente.
7. Para conservar el nivel de carga óptimo en la batería, mantenga el SAI enchufado a una toma AC en todo momento.
8. Si desea almacenar su SAI durante un periodo prolongado de tiempo, cúbralo y guárdelo con la batería completamente cargada. Vuelva a cargar la batería cada tres meses para mantenerla en buenas condiciones.

## TECNOLOGÍA GREENPOWER UPS™ DE CYBERPOWER

### Compromiso ecológico de CyberPower

CyberPower está centrada en el desarrollo de productos ecológicos y ha adoptado prácticas ecológicas en todos sus negocios, que incluye las siguientes: pertenencia a la Iniciativa para equipos informáticos protectores del clima (CSCI, Climate Savers Computing Initiative), conformidad con los protocolos sobre Restricción de sustancias peligrosas (RoHS, Restriction on Hazardous Substances) y Residuos de aparatos eléctricos y electrónicos (WEEE, Waste Electrical and Electronic Equipment) y cumplimiento de las directivas ISO 14001 y IECQ QC080000. CyberPower se compromete a proporcionar la solución de energía avanzada para el medio ambiente y a convertirse en una organización ecológica líder en la industria de dispositivos SAI.



## Reducir el coste de energía con la tecnología GreenPower UPS™

El objetivo de CyberPower no es solo proporcionar productos ecológicos, sino también ofrecer el mejor valor a los consumidores. El diseño de ahorro de energía avanzado mejora la eficiencia de funcionamiento y elimina el consumo energético desperdiciado. Por consiguiente, los consumidores disfrutarán de ahorros energéticos significativos con la adopción de la tecnología **GreenPower UPS™**.

## REEMPLAZANDO LA BATERÍA

**¡PRECAUCIÓN!** Lea y siga las **INSTRUCCIONES IMPORTANTES DE SEGURIDAD** antes de reparar la batería. **Repare la batería bajo la supervisión de personal con conocimientos en baterías y siguiendo sus precauciones.**

**¡PRECAUCIÓN!** Cuando cambie las baterías, cámbielas por otras del mismo tipo y utilice el mismo número de baterías o de paquetes de baterías.

**¡PRECAUCIÓN!** Utilice solamente el tipo de batería especificado. Consulte a su proveedor para obtener información sobre las baterías de sustitución.

**CAUTION!** La batería puede suponer riesgos de descargas eléctricas. No exponga las baterías al fuego. Las baterías pueden explotar. Siga todas las normativas locales relacionadas con el desecho apropiado de las baterías.

**CAUTION!** No abra o motile las baterías. Los materiales liberados son dañinos a la piel y a los ojos y puede ser tóxico.

**CAUTION!** Una batería puede presentar un alto riesgo de corriente de cortocircuito y de descargas eléctricas. Tome las siguientes precauciones antes de cambiar la batería:

1. Qúitese los relojes, anillos y otros objetos metálicos.
2. Utilice únicamente herramientas con mangos aislados.
3. **NO** coloque herramientas u otras piezas metálicas sobre la batería o los terminales de esta.
4. Desconecte la fuente de carga antes de conectar o desconectar los terminales de la batería.
5. Utilice guantes y botas de goma.
6. Determine si la batería está conectada a tierra y no es consciente de ello. En ese caso, quite la fuente de tierra. **¡EL CONTACTO CON UNA BATERÍA CONECTADA A TIERRA PUEDE PROVOCAR DESCARGAS ELÉCTRICAS!** La probabilidad de tal descarga se reducirá si las conexiones a tierra se quitan durante la instalación y mantenimiento (aplicable a un SAI y a un suministro de batería remoto que no tenga un circuito conectado a tierra).

**PRECAUCIÓN- RIESGO DE EXPLOSIÓN SI LA BATERÍA ES REEMPLAZADA POR UN TIPO INCORRECTO. DESHÁGASE DE LAS BATERÍAS USADAS CONFORME A LAS INSTRUCCIONES.**

## PROCEDIMIENTO DE REPLAZO DE BATERÍAS:

1. Apague y desconecte todo el equipo conectado.
2. Apague el UPS y desenchúfelo de la toma de suministro de pared.
3. Remueva el panel frontal del UPS.
4. Remueva dos tornillos del compartimiento de baterías y deslice la cubierta fuera de la unidad.
5. Quite las baterías del compartimento.
6. Desconecte los cables de las baterías.
7. Instale las baterías de repuesto conectando el cable rojo (+) y el cable negro (-) a los conectores del mismo color del paquete de baterías.
8. Vuelva a colocar las baterías en el compartimento.
9. Reinstale la cubierta del compartimento de baterías y apriete los tornillos de retención.
10. Ponga el panel frontal de regreso en el UPS.

11. Conéctese a la corriente de CA y cargue las nuevas baterías durante 16 horas para garantizar la carga completa.

**RECORDATORIO:** Las baterías son consideradas **DESPERDICIO PELIGROSO** y se debe disponer de ellas apropiadamente. Prácticamente todos los proveedores que venden baterías de ácido de plomo recolectan baterías usadas para reciclarlas.

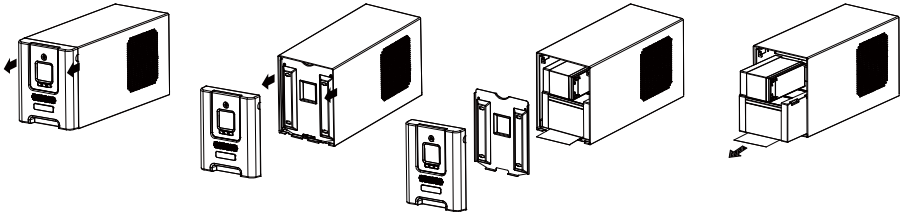

## DEFINICIONES PARA INDICADORES LED ILUMINADOS

1. **ONLINE (En Línea):** El UPS está suministrando energía al equipo conectado.
2. **BATTERY (Batería):** Durante una baja de voltaje severo o apagón, este ícono aparece y una alarma suena (dos beeps cortos seguidos de una pausa) para indicar que el UPS está operando en batería. Durante una baja de voltaje severa o apagón la alarma hará beep cada 1/2 segundo (y medidor de CAPACIDAD DE BATERIA muestra un 20% de capacidad del segmento sombreado. La capacidad depende de cuánta carga tiene y del tiempo de respaldo que queda) para indicar que las baterías del UPS están cerca de quedarse sin energía. Deberá guardar sus archivos y apagar su equipo inmediatamente o permitir al software apagar el equipo.

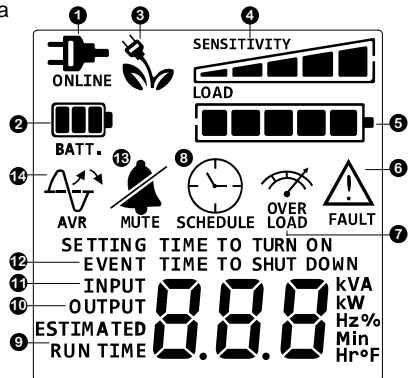

3. **Ahorro de Energía:** El UPS en Modo Energy-Saving Bypass. Cuando la alimentación principal es normal y la batería esté completamente cargada, el SAI entrará en el modo alternativo de ahorro de energía. Vea la sección "Tecnología GreenPower UPS™ de CyberPower" para más información.
4. **Capacidad de CARGA / Ajuste de Sensibilidad:** Este medidor muestra el nivel de carga de salida aproximado (en 20% de incremento) de las tomas de batería del UPS. También puede ser el medidor de configuración de sensibilidad si se encuentra el modo de configuración. Este es para controlar la sensibilidad del UPS para cambiar a Modo Batería con menos variación de energía de entrada. Cuando la sensibilidad aumenta, el SAI cambia al modo de batería con menos variación de alimentación de entrada.
5. **Capacidad de BATERIA:** Este medidor muestra el nivel de carga aproximado (en 20% de incremento) de la batería interna del UPS. Durante un apagón ó baja de voltaje severa, el UPS cambia a batería, el ícono BATTERY (Batería) aparece y el nivel de carga disminuye.

6. **FAULT (Falla):** Este ícono aparece si hay un problema con el UPS. Presiona el botón POWER para apagar el UPS.
  - F01: Battery Mode or AC/Utility Power Mode Overload fault (Falla de Sobrecarga Modo Batería o Modo Energía CA)** (Apagar el equipo no esencial. Si esto resuelve el problema de sobrecarga, la SAI se transferirá a una operación normal.)
  - F02: Battery Output Short fault (Falla de Corto de Salida en Batería)** (El equipo conectado puede tener problemas; por favor, retírelos y vuelva a comprobarlo.)
  - F03: Charger Fault (Falla de CARGADOR)** (Contacte a CyberPower Systems para soporte)
  - F04: Internal Fault (Falla Interna)** (Contacte a CyberPower Systems para soporte)
  - F05: Fan Abnormal (Anomalía del ventilador)** (Contact CyberPower Systems for support.)
7. **OVER LOAD (Sobrecarga):** Este ícono aparece y una alarma suena para indicar que la stomas de batería están sobrecargadas. Para eliminar la sobrecarga, desconecte alguna pieza de equipo de la stomas de batería hasta que el ícono se apague y la alarma se detenga.
8. **SCHEDULE (Agenda):** Los usuarios pueden ajustar la agenda para encender y apagar la computadora y UPS mediante el programa PowerPanel® Personal Edition. El display LCD mostrará cuánto tiempo queda antes de que el UPS regresará o se apagará.
9. **ESTIMATED RUNTIME (Tiempo de Respaldo):** Este muestra el tiempo de respaldo estimado del UPS con la Capacidad de batería y carga actual.
10. **OUTPUT meter (Medidor de Salida):** Este mide, en tiempo real, el voltaje de CA que el UPS está suministrando a la computadora, así como modo en línea normal CA, modo AVR y modo en batería. (Nota: El medidor OUTPUT muestra el estatus de la stomas de batería en terminos de carga, Frecuencia y voltaje.)
11. **INPUT meter (Medidor de Entrada):** Este mide el voltaje de CA que el UPS está recibiendo de la toma del suministro de CA. El UPS está diseñado, mediante el uso de un Regulador Automático de Voltaje, para continuamente corregir voltaje de salida al equipo conectado a un rango de voltaje seguro de. En el caso de una pérdida de energía, baja de voltaje severa o sobrevoltaje, el UPS recurre a su batería interna para entregar un voltaje de salida consistente de. El medidor de voltaje de Salida puede ser usado como una herramienta diagnóstico para identificar una entrada de energía pobre.
12. **EVENT (Evento):** Este medidor guarda el número de apagones.
13. **MUTE (Silencio):** Este ícono aparece cuando el UPS está en modo silencio. La Alarma no emitirá beep durante el modo silencio hasta que la batería alcance una capacidad baja.
14. **AVR (Regulador Automático de Voltaje)** Este ícono aparece cuando su UPS esté automáticamente corrigiendo bajo voltaje de CA sin usar la energía de la batería. Esto es una operación normal del UPS y ninguna acción es requerida de su parte.

**Para más información acerca de las funciones de ajuste, por favor refiérase a la Guía de Ajustes de Función.**

## ESPECIFICACIONES TÉCNICAS

|   |   |                                |
|---|---|--------------------------------|
| <b>Modelo</b>                                     | PR2200ELCDSL<br>PR2200ELCDSLXL  | PR3000ELCDSL<br>PR3000ELCDSLXL |
| Capacidad (VA)                                    | 2200VA/1980W  | 3000VA/2700W                   |
| <b>Entrada</b>                                    |   |                                |
| Rango de frecuencia                               | 50/60Hz +/-3 Hz (Auto Sensing)  |                                |
| Función AVR                                       | Si  |                                |
| <b>Salida</b>                                     |   |                                |
| Voltaje de salida con la batería                  | 230Vac +/-10%   |                                |
| Frecuencia de salida con la batería               | 50/60Hz +/-1%   |                                |
| Protección contra sobrecargas                     | Con suministro eléctrico: disyuntor y protección de corriente interna<br>Con batería: limitación interna de corriente |                                |
| <b>Protección contra subidas de tensión</b>       |   |                                |
| Protección contra rayos y subidas de tensión      | Si  |                                |
| Temperatura de funcionamiento                     | +32°F to 104°F ( 0°C to 40°C )  |                                |
| <b>Físicas</b>                                    |   |                                |
| Cantidad total de tomacorrientes de la unidad SAI | IEC x 9   |                                |
| Dimensiones máximas (LxWxH)                       | 221 x 170 x 432 mm  |                                |
| Peso (kg)   | 23.3  | 24.5                           |
| <b>Batería</b>                                    |   |                                |
| Batería   | Batería de ácido de plomo que no necesita mantenimiento   |                                |
| Tiempo de recarga normal                          | 8 hours   |                                |
| Corriente de carga (máx.)                         | 1A  |                                |
| Reemplazable por el usuario                       | Si  |                                |
| <b>Diagnósticos de advertencia</b>                |   |                                |
| Indicadores                                       | Encendido, pantalla LCD, en línea, con batería, error, cambio de batería  |                                |
| Alarmas sonoras                                   | Modo con batería, Batería baja y Sobrecarga   |                                |
| <b>Comunicación</b>                               |   |                                |
| PowerPanel® Business Edition Software             | Windows 10/8/7/Vista/XP/2000/Server 2003, Linux   |                                |
| <b>Administración</b>                             |   |                                |
| Autocomprobación                                  | Si  |                                |
| Autocargador                                      | Si  |                                |
| Reinicio automático                               | Si  |                                |
| USB   | Si  |                                |
| Expansion Port                                    | Si  |                                |
| EPO Port  | Si  |                                |
| <b>Certificaciones</b>                            |   |                                |
| Certifications                                    | CE  |                                |

## RESOLUCIÓN DE PROBLEMAS

| Problema  | Causa probable   | Solución   |
|---|--|--|
| El botón de interruptor de circuito sobresale en el lateral de la unidad. | El interruptor de circuito se ha disparado debido a una sobrecarga.  | Apague el SAI y desenchufe al menos un equipo. Espere 10 segundos, restaure el interruptor de circuito presionando el botón y vuelva a encender el SAI.. |
| El SAI no se mantiene en funcionamiento durante el tiempo esperado.       | La batería no está cargada por completo.   | Vuelva a cargar la batería manteniendo el SAI enchufado.   |
|   | La batería está ligeramente deteriorada.   | Si desea adquirir una batería de repuesto, póngase en contacto con CyberPower Systems a través de la dirección de correo electrónico.                    |
| El SAI no se enciende.  | El interruptor de encendido / apagado ha sido diseñado para evitar que se produzcan daños si se apaga y se enciende rápidamente. | Apague el SAI. Espere 10 segundos y vuelva a encender el SAI.  |
|   | La batería está deteriorada.   | Si desea adquirir una batería de repuesto, póngase en contacto con CyberPower Systems a través de la dirección de correo electrónico.                    |
|   | Problema mecánico.   | Póngase en contacto con CyberPower Systems a través de la dirección de correo electrónico.   |
| PowerPanel® Business Edition is inactive.                                 | El cable USB no está conectado..   | Conecte el cable USB a la unidad SAI y a un puerto serie disponible de su PC. Debe utilizar el cable que se incluye con la unidad.                       |

Si desea obtener más información acerca de cómo resolver problemas, acceda a la dirección [www.cpsww.eu](http://www.cpsww.eu)

Para obtener más información, visite [www.cpsww.eu](http://www.cpsww.eu) o póngase en contacto con:

**Cyber Power Systems, Inc.**

Correo electrónico: [sales@cpsww.eu](mailto:sales@cpsww.eu)

Reservados todos los derechos. Prohibida la reproducción sin permiso.

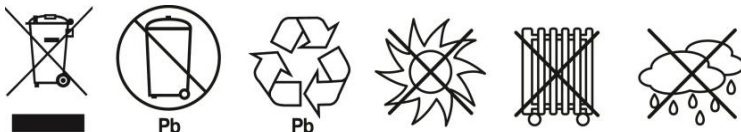





**CyberPower<sup>®</sup>**